

KONFORLU
YAŞAM,
GÜVENLİ
GELECEK.



AVRASYA®

www.avrasyaasansor.com 

ÜRÜNLER

GÜÇ ÜNİTELERİ

UP-DOWN	4
AIR MOTOR	5
SUBMERSIBLE MOTOR	6
HSL	7
MR	8
MRL	9
COMBO / COMBO AE	10
HSe - ELEKTRONİK KUMANDA KARTI	11

VALF GRUPLARI

21U	12
21E	13
02E	14
93E - 2DS	15
DS VALF 2	16
DS VALF 1" 1/2 - DS VALF 1" 1/4	17
HSe250	18
HSe700 - HSe100	19

PİSTONLAR

SL	20
HOME	21
STANDART	22
TELESKOPIK	23

DİĞER AKSAMLAR 24-25

MRL MOTORLAR (Dişlisiz)

ACT MICRO BELT C - MAXI ACT	28
ACT - ACT C	29
MINI ACT - MINI ACT C	30
MICRO ACT - MICRO ACT C	31

KARKASLAR

AHF 320	34
AHF/S 320	35
AEF 480	36
ALF 630	37
ALF 800	38
ALFD 1000	39

MODÜLER KANATLI KAPI OPERATÖRLERİ

ABRITO ABR 100 - ABR 250 - ABR 500	40 - 41
------------------------------------	---------

HAKKIMIZDA



Avrasya; yolcu ve yük asansörlerinin yanı sıra engelli erişim sistemleri için de geniş bir çözüm yelpazesi sunmaktadır. Hidrolik asansör sistemlerinden komple tahrik ve kontrol çözümlerine kadar, projeye özel ve yüksek güvenilirlikli ürünler sağlamaktayız.

Türkiye'de; **Start Elevator**, **Cegi**, **Lehner Liftechnik GmbH**, **Liftup AJS** ve **Attainment Company** gibi Avrupa ve Amerikan markalarının distribütörlüğünü yürütmekteyiz.

Tüm ürünlerimiz, EN 81 standartlarına ve yüksek kaliteli üretim normlarına uygun olarak imal ve monte edilmektedir. Üstün güvenilirliği garanti etmek adına Alman, İtalyan ve İspanyol menşeli bileşenlere öncelik veriyor, aynı zamanda ürün portföyümüzü Türk malı bileşen üretim ve hizmetlerimizle zenginleştiriyoruz.

"**Konforlu Yaşam, Güvenli Gelecek**" ilkesiyle; tüm asansör ve erişilebilirlik sistemlerimizi sadece güvenlik odaklı değil, aynı zamanda konfor ve enerji verimliliğini de merkeze alarak tasarlıyoruz.

ASANSÖRLER İÇİN HİDROLİK BİLEŞENLER

Avrasya olarak, **Start Elevator**'un Türkiye resmi distribütörü unvanıyla asansörler için yüksek kaliteli hidrolik bileşenler tedarik etmekteyiz. Özel mühendislik sistemleri ve spesifik kurulumlar konusundaki gücümüz, 100 kg - 20 ton aralığındaki standart üretim uzmanlığımız ile proje ihtiyaçlarına göre uyarlanmış güvenilir ve verimli çözümler sunuyoruz.

1967 yılından bu yana asansörler ve yük platformları için hidrolik üniteler üreten **Start Elevator**, yaklaşık 60 yıllık bir deneyime sahiptir. Ana bileşenleri kendi bünyesinde tasarlayıp üreterek, teknolojiye sürekli yatırım yaparak ve yüksek düzeyde uzmanlaşmış personelle çalışarak; İtalyan mühendisliğinin ve **%100 İtalyan kalitesinin** güçlü bir temsilcisi konumundadır.

Avrasya, bu iş ortaklığı aracılığıyla bu yüksek standartları doğrudan Türkiye pazarına sunarak hızlı tedarik ve güvenilir hizmet sağlamaktadır.



TÜRKİYE DİSTRİBÜTÖRÜ



KONTROL
GÜCÜ
KONTROL ET,
GÜVENLE
YÜKSEL.
YÜKSEL.

HİDROLİK ASANSÖR SİSTEMLERİ

Hidrolik bileşenler; asansör sistemlerinin güvenli, sarsıntısız ve verimli bir şekilde çalışmasını sağlayan temel unsurlardır. Güç üniteleri, pistonlar, valf grupları ve yardımcı ekipmanlar; hassas hareket kontrolü ve uzun hizmet ömrü sunarak sistemin genel performansında kritik bir rol oynar.

Avrasya tarafından sunulan hidrolik çözümler; üstün kalite standartları, dayanıklılık, enerji verimliliği ve tam sistem uyumluluğu ile öne çıkmaktadır. Geniş bir kapasite aralığına ve farklı proje gereksinimlerine yanıt verecek şekilde tasarlanan ürünlerimiz, hem yeni kurulumlarda hem de modernizasyon uygulamalarında maksimum verimlilik ve güvenilirlik sağlar.

Sistemlerinize değer katmak için tasarlanmış yüksek performanslı hidrolik çözümleri keşfedin.

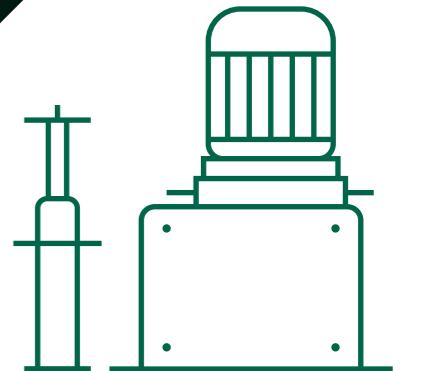

UP-DOWN

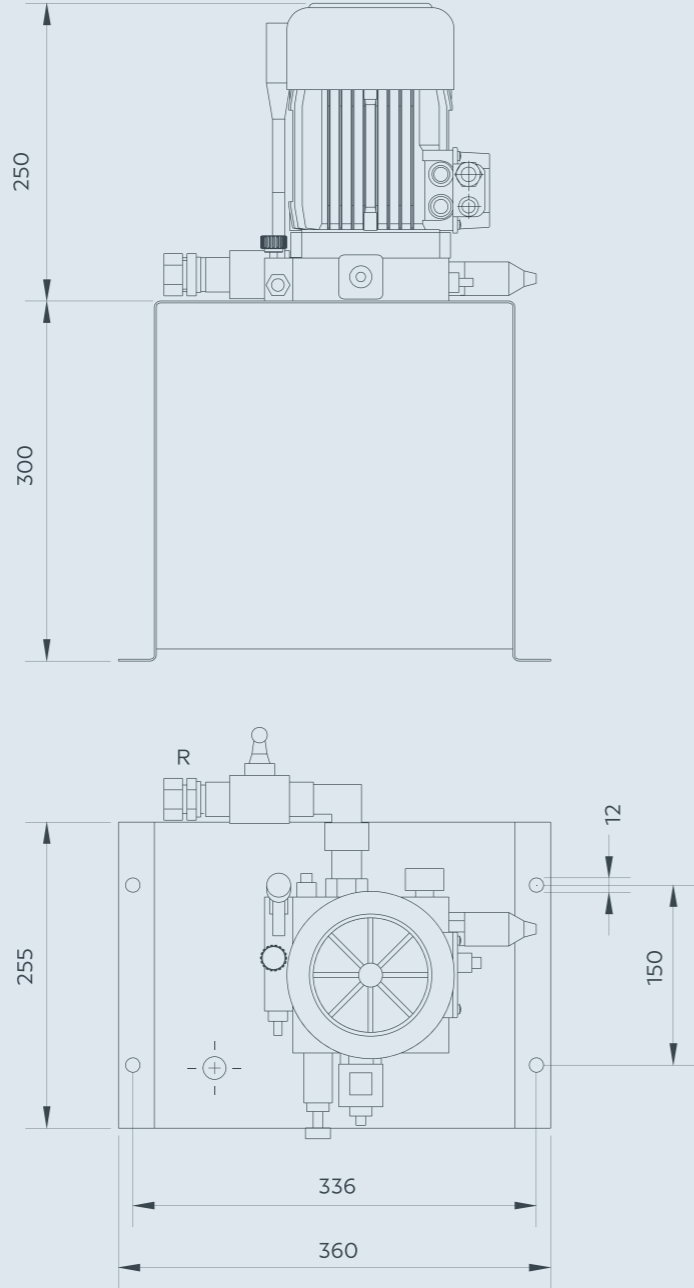

Ölçüler: mm

Uyumlu Valfi inceleyebilirsiniz.
21U → Sayfa 12

Tank Tipi	Pompa Tipi (l/min)	Bağlantı (Gaz - mm)	
		R	
Up-Down	6, 8, 12, 16	G 3/8 - G 1/2	22

AIR MOTOR

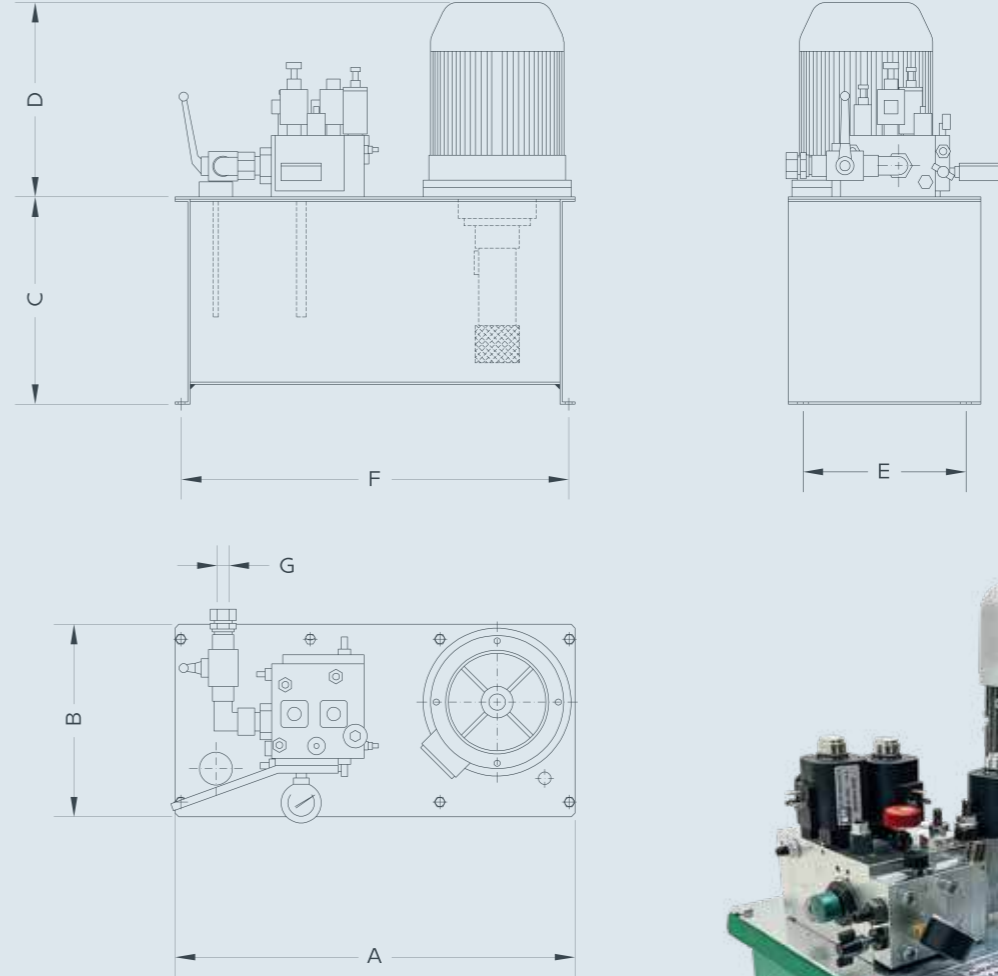

Uyumlu Valfleri inceleyebilirsiniz.

21U → Sayfa 12

21E → Sayfa 13

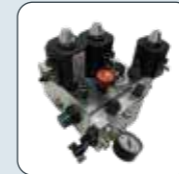

Ölçüler: mm



Tank Tipi	Debi (Lt/min)	Çıkış (Gaz)	Çıkış (mm)	A (mm)	B (mm)	C (mm)	D (mm)	E (mm)	F (mm)
		G	G						
98/01SL	8 - 35	3/8" - 1"	22 - 28	540	260	280	295	220	523
90/01	8 - 35	3/8" - 1"	22 - 28	450	315	280	295	275	426
96/SL	8 - 35	3/8" - 1"	22 - 28	570	355	363	310	315	466
01/00	8 - 35	3/8" - 1"	22 - 28	720	415	403	330	375	690

SUBMERSIBLE MOTOR

HSL

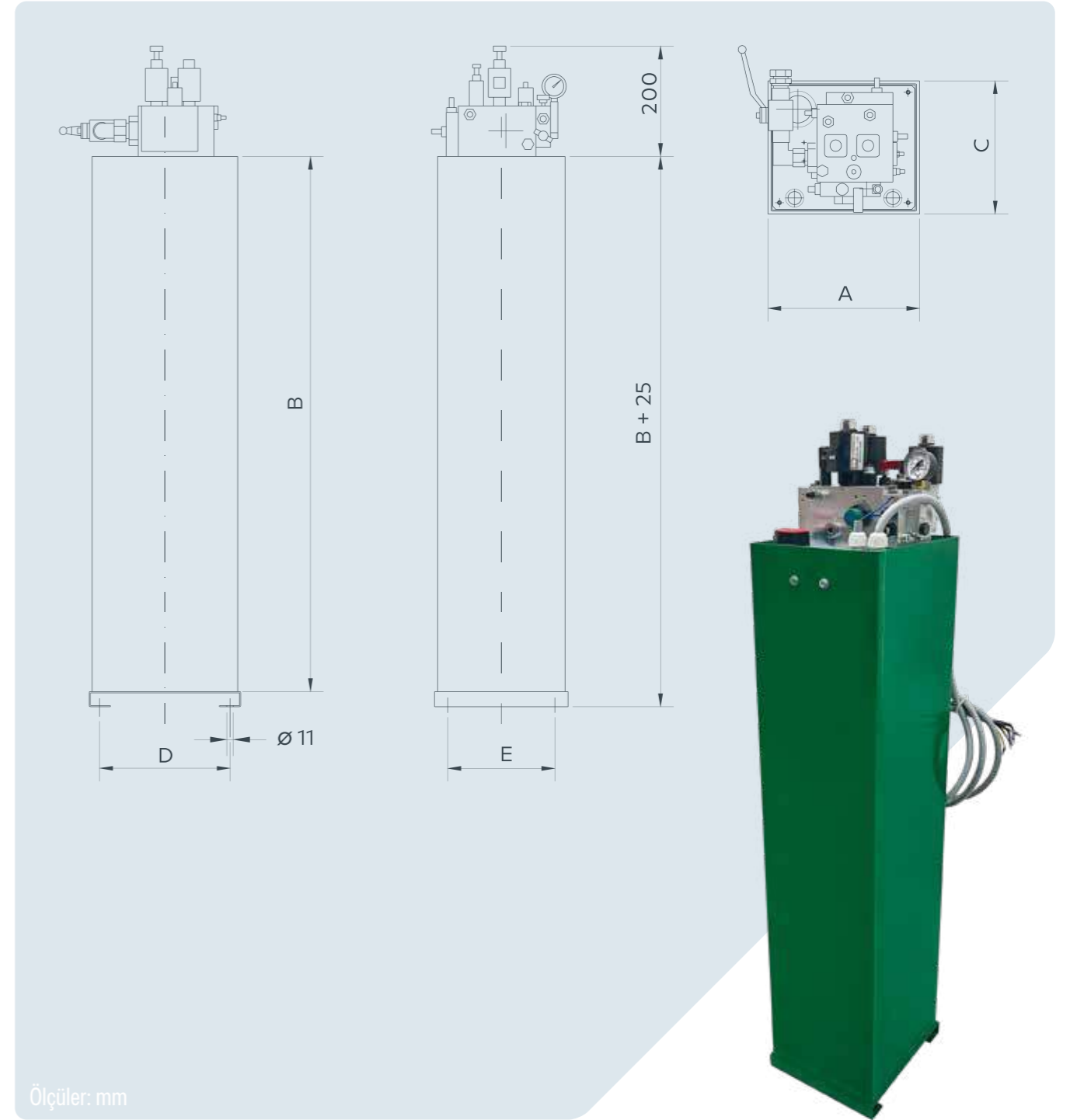
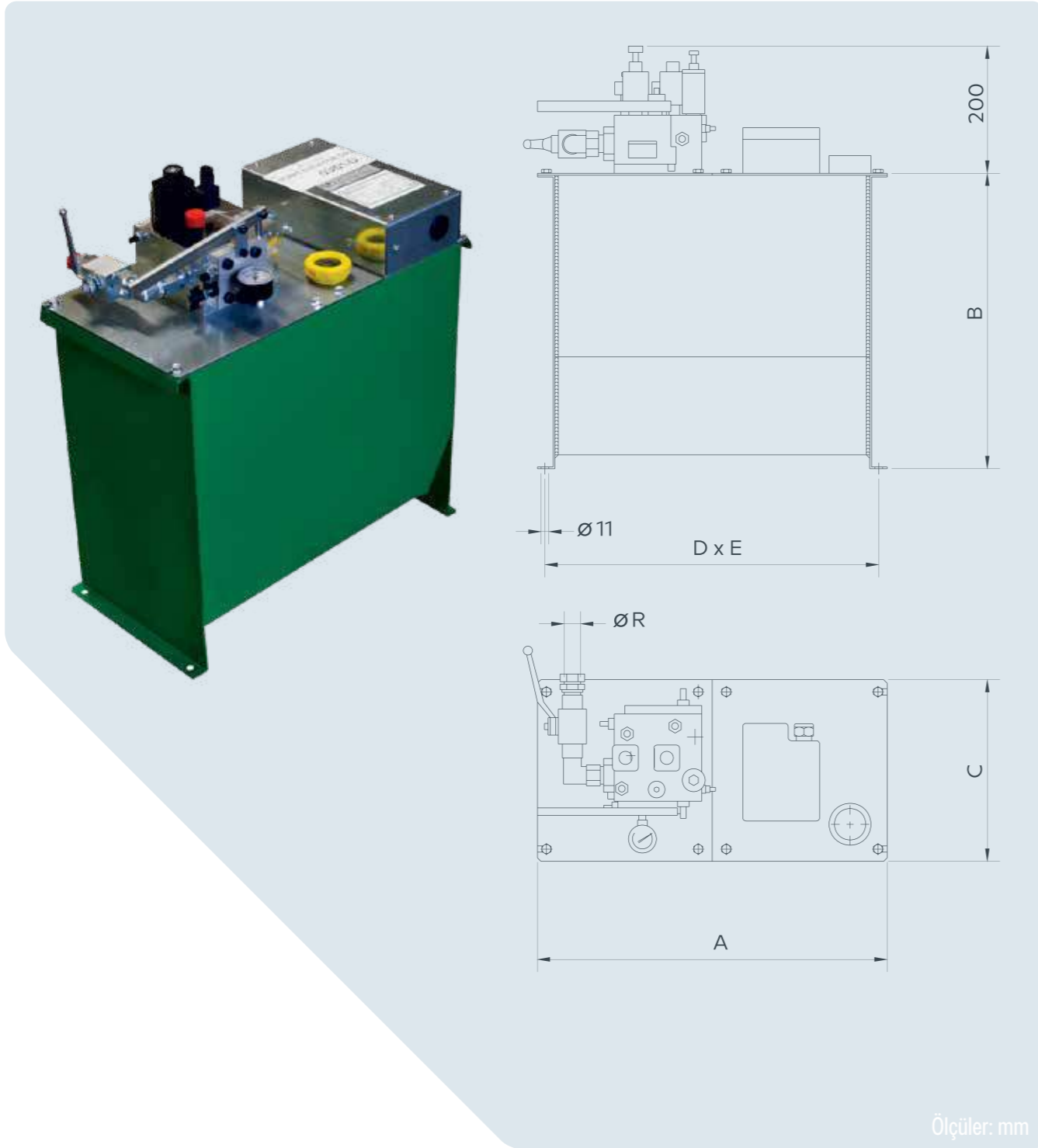

Uyumlu Valfleri inceleyebilirsiniz.

21E → Sayfa 13

HSe100 → Sayfa 19



Tank Tipi	Pompa Tipi (l/min)	Bağlantı R	Ölçüler (mm)				
			A	B	C	D	E
03/01	8, 12, 16, 25	G 1/2 - G 3/4 G 3/4	520	443	260	495	220
03/02	34 - 40	G 3/4	600	443	320	575	280

Tank Tipi	Pompa Tipi (l/min)	Bağlantı R	Ölçüler (mm)				
			A	B	C	D	E
HSL/01	8, 12, 16, 25, 30	G 1/2 - G 3/4 - 22 G 3/4 - 22	250	900	220	215	176
HSL/02	8, 12, 16, 25, 30	G 1/2 - G 3/4 - 22 G 3/4 - 22	250	1200	220	215	176

Uyumlu Valfi

inceleyebilirsiniz.

21E → Sayfa 13



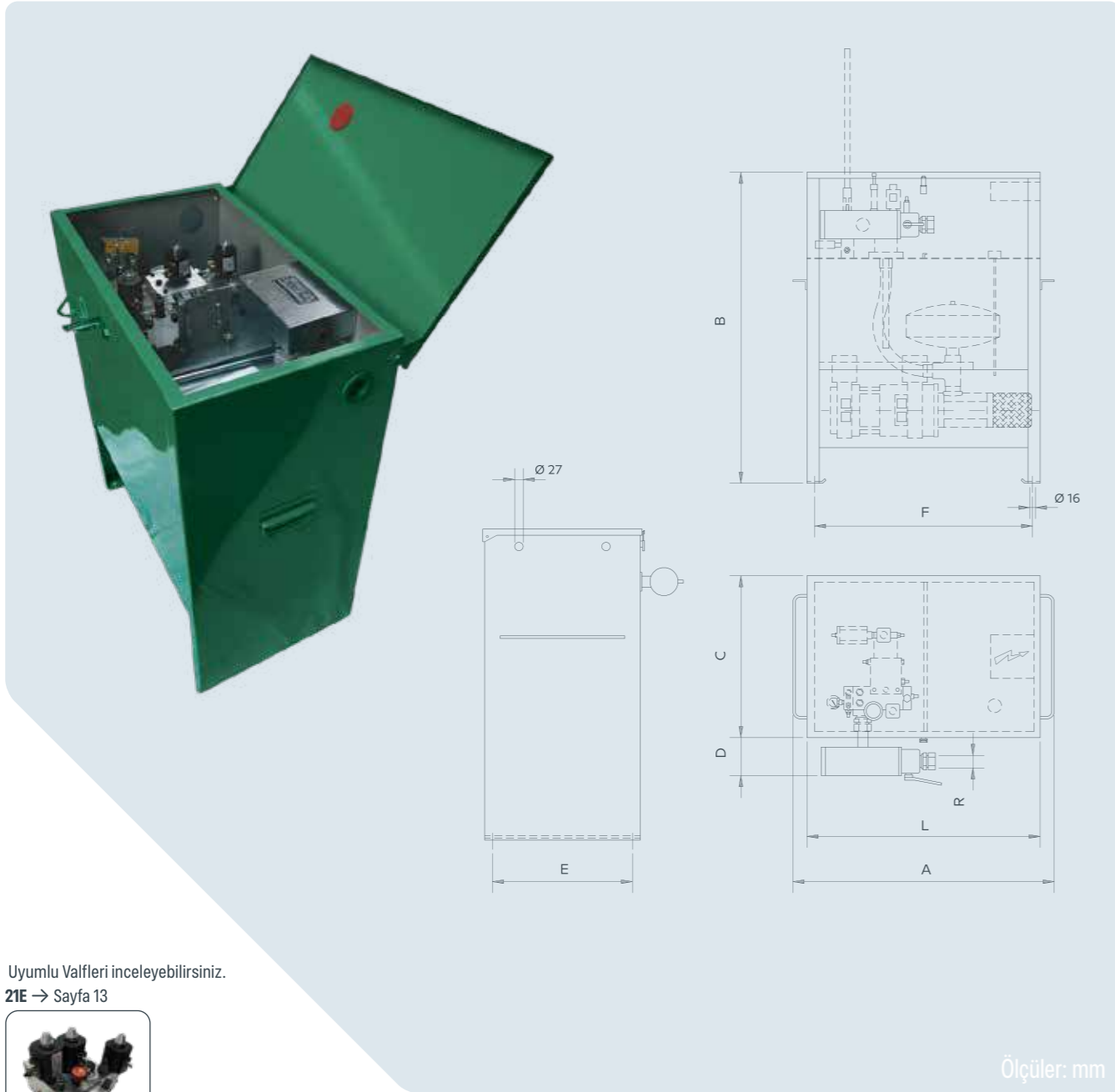

Uyumlu Valfleri inceleyebilirsiniz.
21E → Sayfa 13



02E → Sayfa 14



93E - 2DS → Sayfa 15



Tank Tipi	Pompa Tipi (l/min)	Ölçüler (mm)							
		A	B	C	D	E	F	L	R
90 / 00	55 - 150	830	1000	420	120	370	700	750	35 - G 1"1/4
90 / 02 / A	150	930	1000	500	120	450	800	850	35 - G 1"1/4
	180 - 205	930	1000	500	130	450	800	850	42 - G 1"1/2
90 / 02	180 - 205	1080	1000	600	130	550	950	1000	42 - G 1"1/2
	250 - 300	1080	1000	600	130	550	950	1000	42 - G 1"1/2
90 / 03	250 - 380	1180	1100	600	130	550	950	1000	42 - G 1"1/2

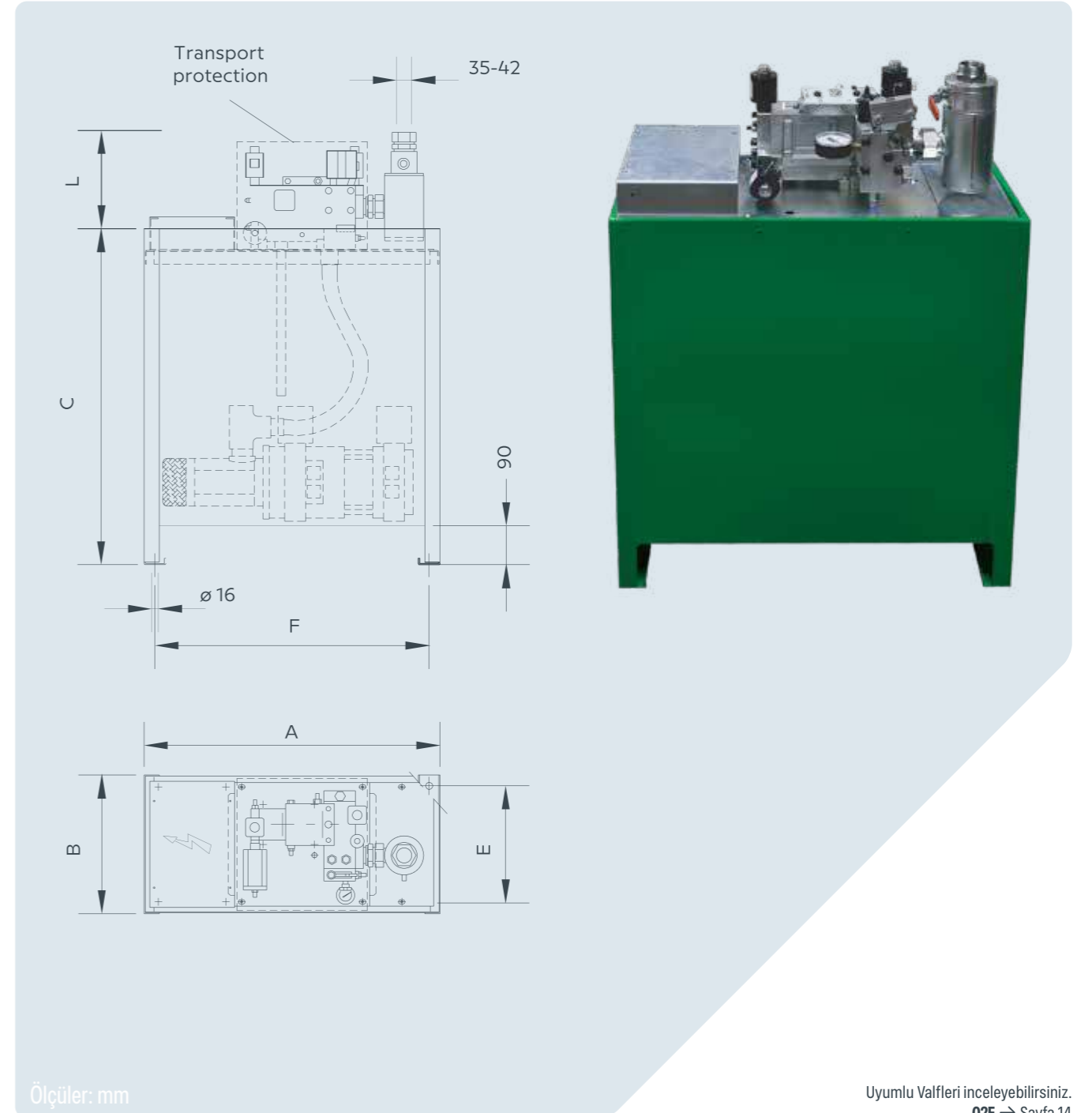

Uyumlu Valfleri inceleyebilirsiniz.
02E → Sayfa 14



93E - 2DS → Sayfa 15



HSe250 → Sayfa 18



Tank Tipi	Pompa Tipi (l/min)	Ölçüler (mm)					
		A	B	C	E	F	L
93 01 SL	150 l/min	680	320	740	270	630	250
93 02 SL	250 l/min	780	320	740	270	730	250
93 02A SL	250 l/min	830	420	740	370	780	250
93 03 SL	380 l/min	950	600	740	550	900	250

COMBO / COMBO AE

HSe



- Önceden kablolanmış sistem sayesinde kolay kurulum
- HSE teknolojisine sahip elektronik güç ünitesi
- Özel çözümleri sayesinde modernizasyon (yenileme) projeleri için tavsiye edilir
- Yüksek verimli motor sayesinde kurulu gücü azaltma imkanı
- Düşük enerji tüketimi
- Asansör kuyusunda enkoder (encoder) gerektirmez

Seçenekler

- Giriş gücü yönetimli inverter (sürücü) ile kalkış
- Ekolojik hidrolik yağ / sıvı
- EN 81-50 uyumlu B2T tipi makine dairesi kabini
- HSE valf yönetimi için Wi-Fi bağlantısı

Combo

Tank Tipi	Motor Gücü (kW)	Debi Aralığı (lt/dk)	Valf
93/02A SL	3 - 20	20 - 250	Hse 250

Combo AE

Tank Tipi	Motor Gücü (kW)	Debi Aralığı (lt/dk)	Valf
93/02A SL	3 - 11	20 - 205	Hse 250

Ölçüler: mm

Uyumlu Valfleri inceleyebilirsiniz.

HSe250 → Sayfa 18

HSe100 → Sayfa 19



Özellikler

- Özel elektronik kontrol kartı
- Entegre UCM/A3 cihazı
- Asansör kuyusunda ek enkoder gerektirmez
- Çalışma sırasında daha az basınç kaybı; daha az yağ ısınması ve enerji tasarrufu sağlar
- Hevos He valfi, kapalı döngü geri beslemesi sayesinde, seyir evrelerinin tamamında sıcaklığa bağlı yağ viskozitesi değişimlerini kontrol eder ve dengeler
- Her türlü İnverter modeliyle kombine edilebilir
- Apple Store veya Google Play'den ücretsiz olarak indirilebilen Hevos He uygulaması sayesinde akıllı telefon veya tablettan tamamen programlanabilir

Uyumlu Valfleri inceleyebilirsiniz.

HSe250 → Sayfa 18



HSe700 → Sayfa 18



HSe100 → Sayfa 19



Ölçüler: mm

Her Türlü Yük ve Sıcaklık Koşulunda Hassas Kat Varışını Garanti Eden ve Düşük Hızı Minimuma İndiren "Self-Learn" (Kendi Kendine Öğrenme) Sistemi

HEVOS



Elektronik Kumanda Kartı



Parametre

Yukarı yönde

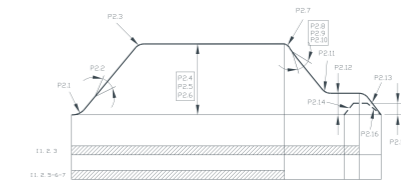

Aşağı yönde

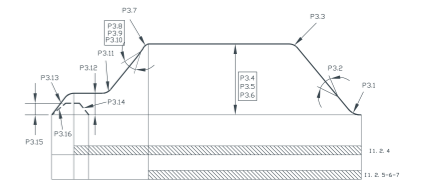

- Geniş Bağlantı Seçenekleri: Kartın PC, USB, SD ve Wi-Fi üzerinden bağlanabilme imkanı.
- Kapalı Döngü (Closed Loop) Çalışma: Debi ölçer, basınç ve sıcaklık sensörleri sayesinde sistem kapalı döngüde çalışır.
- Tam Kontrol: Tüm parametreler PC, klavye, akıllı telefon veya tablet üzerinden değiştirilebilir.



- Alüminyum Gövde
- Değişen Yüklerde Sabit Hız
- Yumuşak Duruş

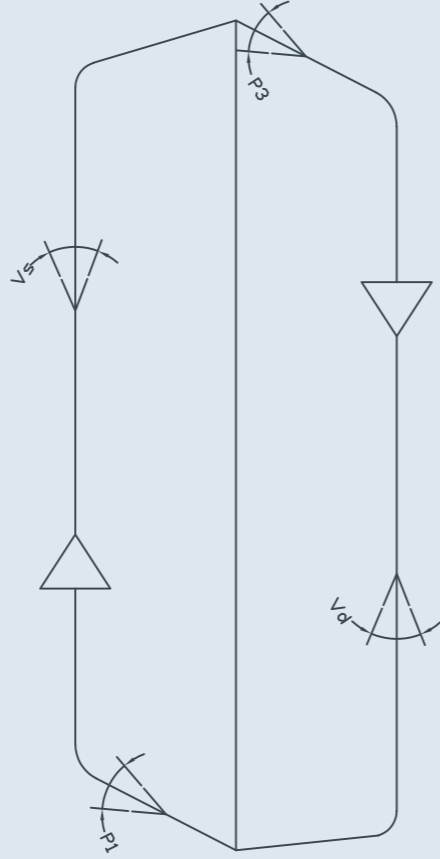

Parametreler

P1. Yukarı Yönlü Hızlanma Rampası
P3. Aşağı Yönlü Hızlanma Rampası (Ayarlanabilir)
Vs. Yukarı Yönlü Yüksek Hız (Ayarlanabilir)
Vd. Aşağı Yönlü Yüksek Hız (Ayarlanabilir)

Teknik Özellikler

Tip	Debi Aralığı (lt/dk)	Sıcaklık Aralığı (°C)	Basınç Aralığı (Bar)
21U	6 - 55	8 - 60	10 - 70

- Alüminyum Gövde
- Değişen Yüklerde Sabit Hız
- Yumuşak Duruş

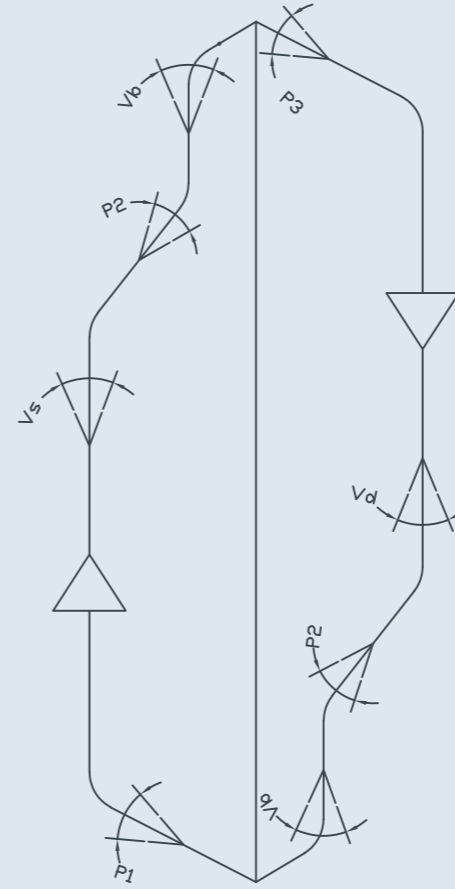

Parametreler

P1. Yukarı Yönlü Hızlanma Rampası
P2. Yavaşlama Rampası (Ayarlanabilir)
P3. Aşağı Yönlü Hızlanma Rampası (Ayarlanabilir)
Vs. Yukarı Yönlü Yüksek Hız (Ayarlanabilir)
Vd. Aşağı Yönlü Yüksek Hız (Ayarlanabilir)
Vb. Düşük Hız / Revizyon Hızı (Ayarlanabilir)

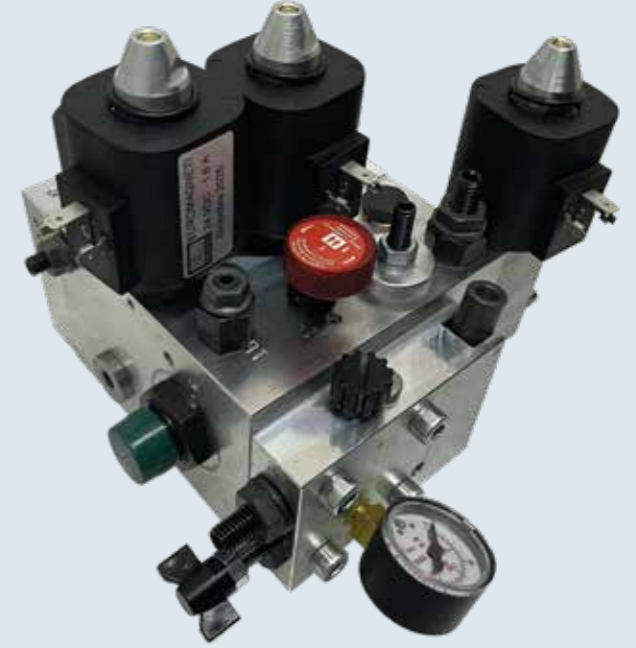

Teknik Özellikler

Tip	Debi Aralığı (lt/dk)	Sıcaklık Aralığı (°C)	Basınç Aralığı (Bar)
21E	6 - 75	8 - 60	10 - 70

DS VALF - 2

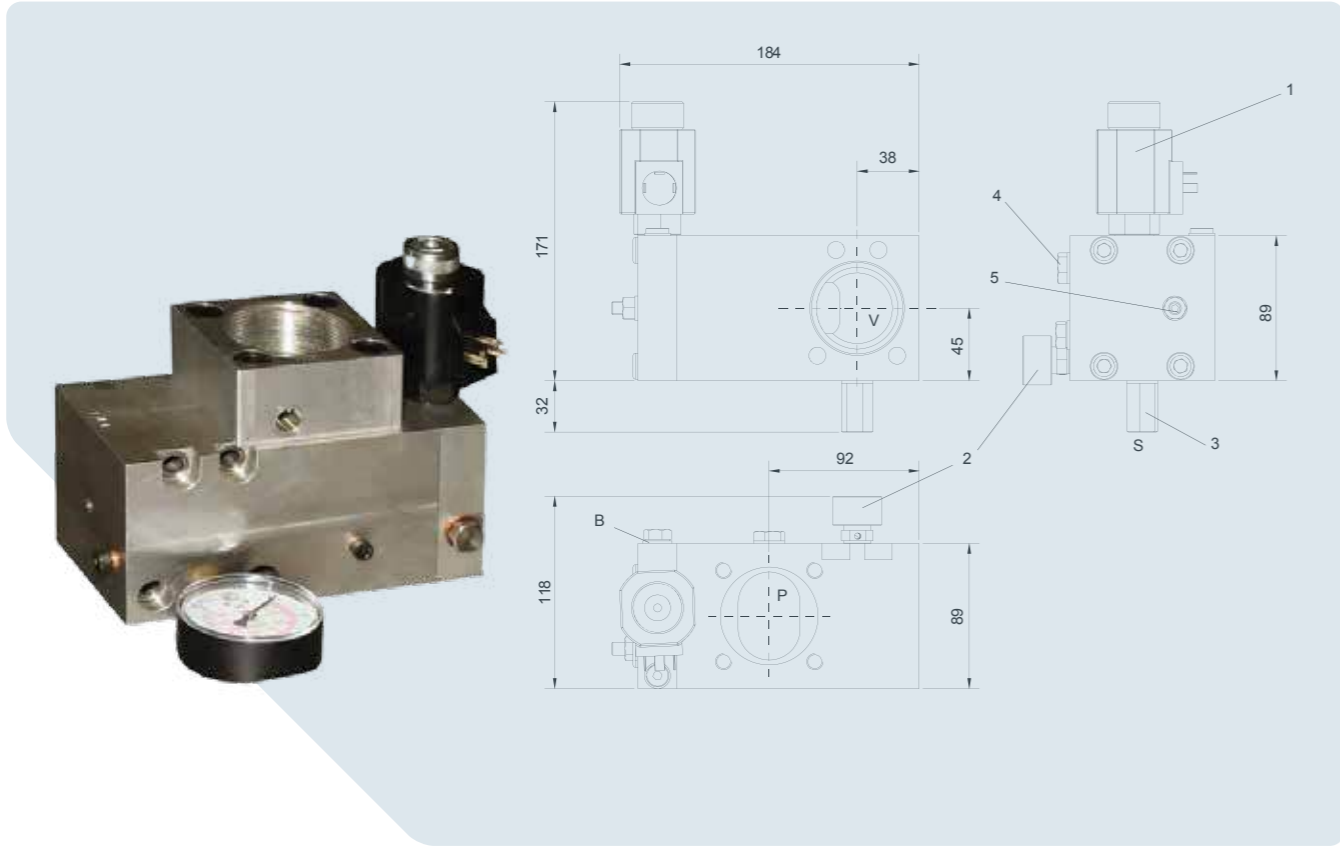

Acil Durum Blokaj Elemanı Olarak Kullanım Yöntemi

1. Sistemin yukarı yönlü seyri (çıkış) için DS cihaz valfinin beslenmesi gerekli değildir; ancak her türlü aşağı yönlü manevradan (iniş) önce (300-500 ms) ve sonra (1-1,5 sn) sisteme güç verilmelidir.

2. Kumanda ünitesindeki basınç şalterlerinin kontrolleri için, kapılar açıkken güç kaynağının kesilmesi gerekebilir.

3. Her durumda, kontrolsüz bir hareket tespit edildiği anda kapılar açıkken güç kaynağı kesilmelidir (DS cihazının aktivasyonu).

4. DS cihazı, kabin kattan 200 mm uzaklaşmadan önce devreye girmelidir.

* DS cihazı, kumanda ünitesinin aşağı yönlü hareketinde bir yedekleme (redundancy) elemanı olarak kullanılabilir. Bu, kumanda panosu tarafından otomatik izlemeyi de kapsar.

Teknik Özellikler

Tip	Seri	Nominal Debi (lt/dk)	Statik Basınç (Bar)	Yağ Viskozitesi (cSt)
2"	19217 00	380 - 660	10 - 60	14 - 290

Hidrolik Şema

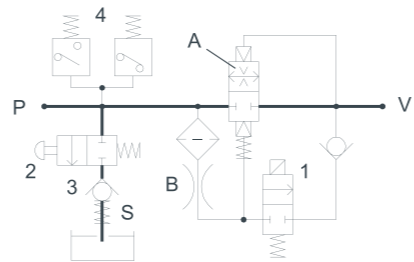

- 1 Solenoid valf: 24 veya 48 VDC – 45 W
- 2 Manuel aşağı indirme butonu
- 3 Artık basınç valfi: 2-3 Bar
- 4 Basınç şalteri (prosestat) bağlantısı
- 5 A bölümü ayar vidası

- B – Kapanma hızı kontrol bölümü
- P – Pistona gidiş
- V – Kumanda ünitesine gidiş (Valf tarafı)

DS VALF - 1" 1/2

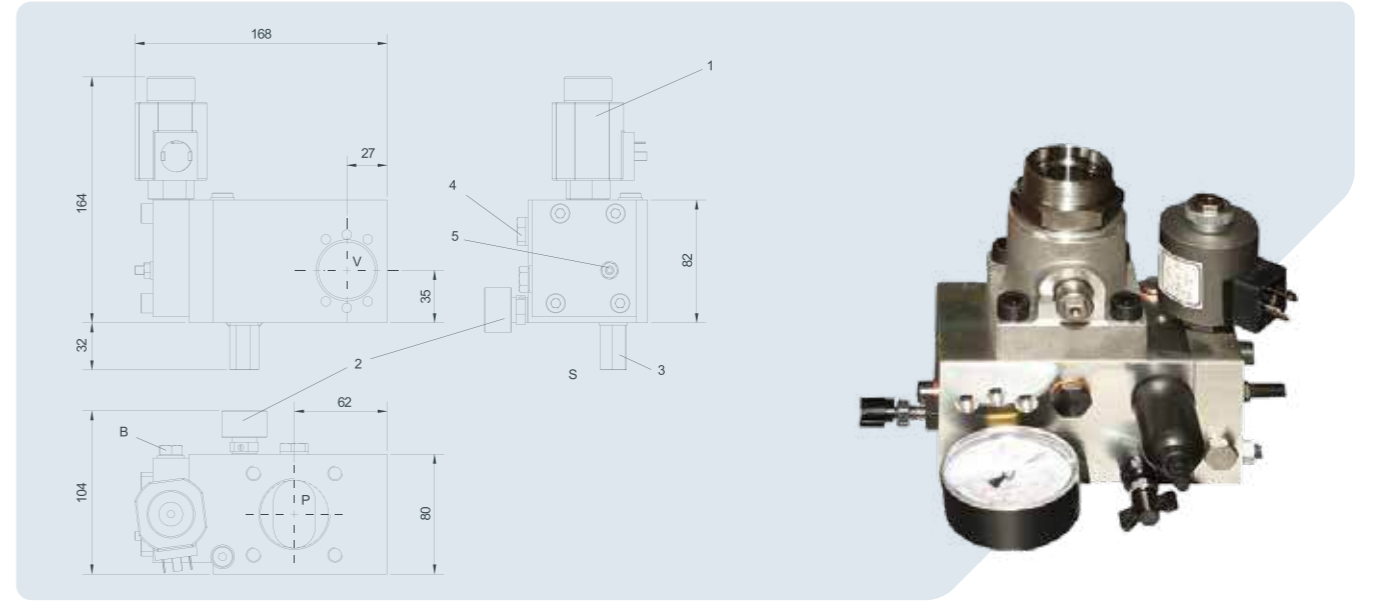

Teknik Özellikler

Tip	Seri	Nominal Debi (lt/dk)	Statik Basınç (Bar)	Yağ Viskozitesi (cSt)
1"1/2	19208 00	250 - 380	10 - 60	14 - 290

DS VALF - 1" 1/4

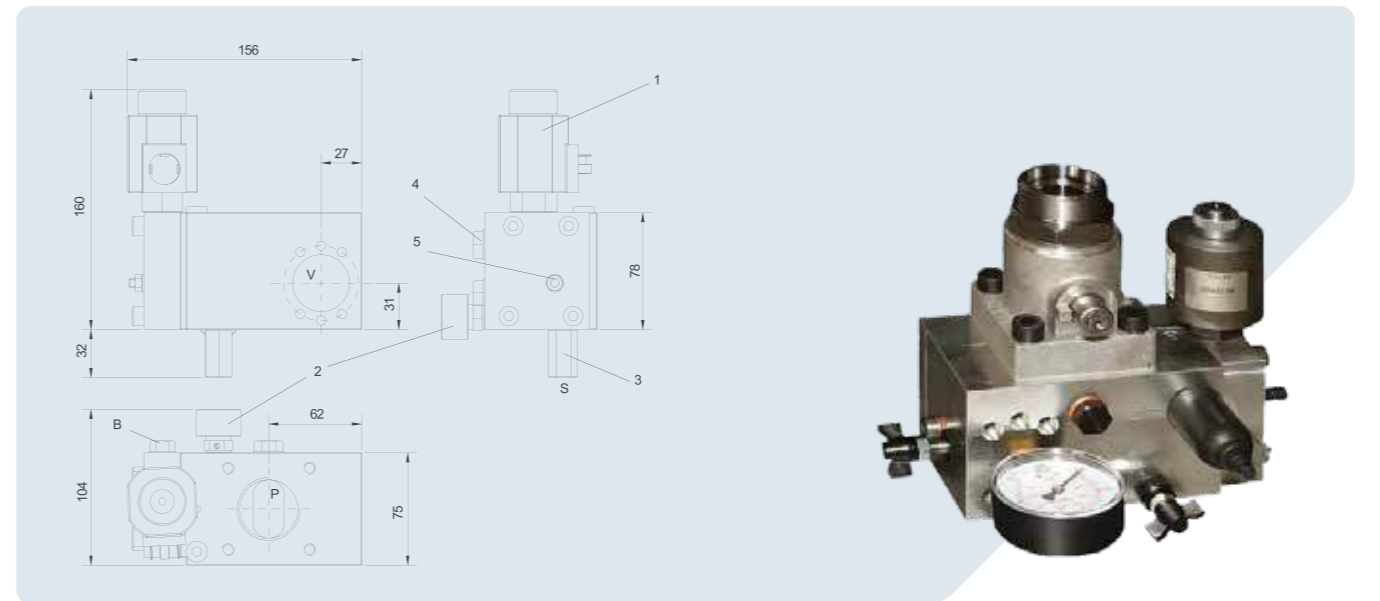

Teknik Özellikler

Tip	Seri	Nominal Debi (lt/dk)	Statik Basınç (Bar)	Yağ Viskozitesi (cSt)
1"1/4	19200 00	45 - 210	10 - 60	14 - 290

ELEKTRONİK
POMPA ÜNİTESİ

- A3 Revizyonu Entegreli
- Seyir Esnasında Yüksek Konfor
- Düşük Gürültü Seviyesi
- Enerji Tasarrufu
- Step Motor Kontrollü

**Avantajlar**

Yük ve sıcaklıktan tamamen bağımsız, birinci sınıf seyir kalitesi:

- Sıcaklık ve Basınç (Yük) Kompanzasyonu: Değişen koşullara göre otomatik dengeleme.
- Stabil Seviyeleme Hızı: Isı oluşumunu azaltacak şekilde mümkün olan en kısa mesafede sabit duruş hızı sağlar.
- Kontrol Edilebilir Yukarı ve Aşağı Yönlü Hızlar.

Kolay Kurulum

- Hızlı Programlama: Kurulum sonrası sadece birkaç dakika içinde valf programlama.
- Mekanik Ayar Gerektirmez: Fiziksel bir müdahaleye ihtiyaç duyulmaz.
- Sürekli Performans: Mevsimsel veya periyodik ayar gereksinimi yoktur.

Güvenli, Sağlam ve Enerji Tasarruflu

- Entegre Aşırı Hız Valfi.
- Verimli Sistem: Daha kısa çalışma süreleri ile daha verimli bir çalışma sağlar.
- Entegre Silindir Tarafı Filtresi.
- İstem Dışı Kabin Hareketine Karşı Koruma Sistemi (A3).

Premium Plus Özellikler

- Kablosuz Bağlantı: iOS veya Android sistemlerine Wi-Fi ile erişim.
- Entegre El Pompası.
- Entegre Kapama (Shut-off) Valfi.
- Manometre (Kapatma valfli basınç göstergesi).

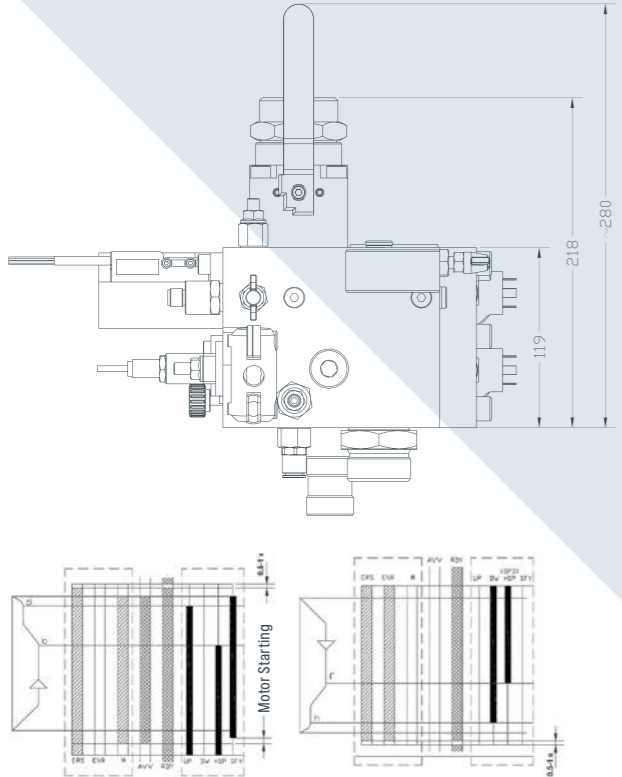
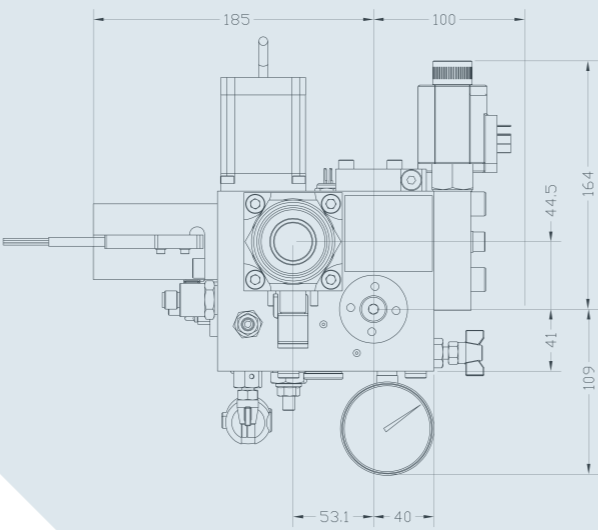
**Teknik Özellikler**

Alüminyum Gövde / Viskozite: cSt40°C - 25-68

Tip	Debi Aralığı (lt/dk)	Sıcaklık Aralığı (°C)	Basınç Aralığı (Bar)
HSe250	20 - 250	10 - 60	10 - 45

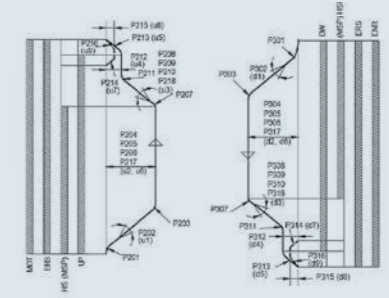
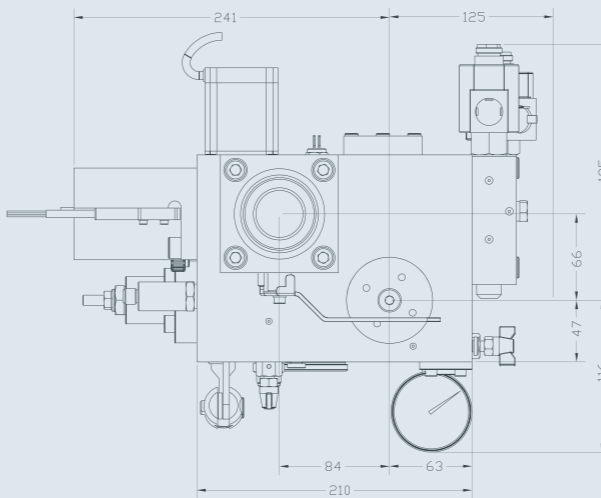
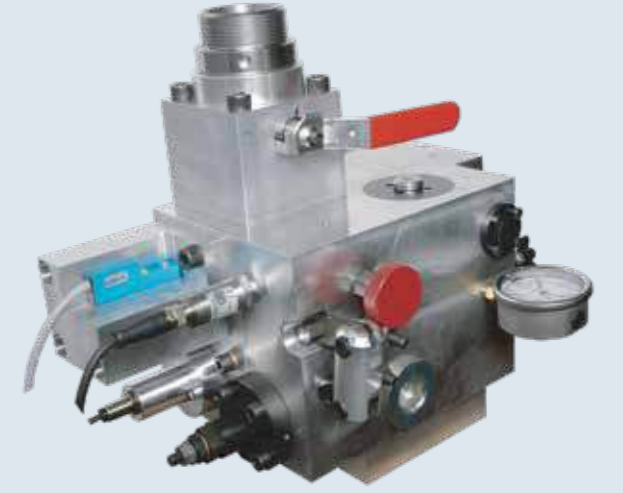
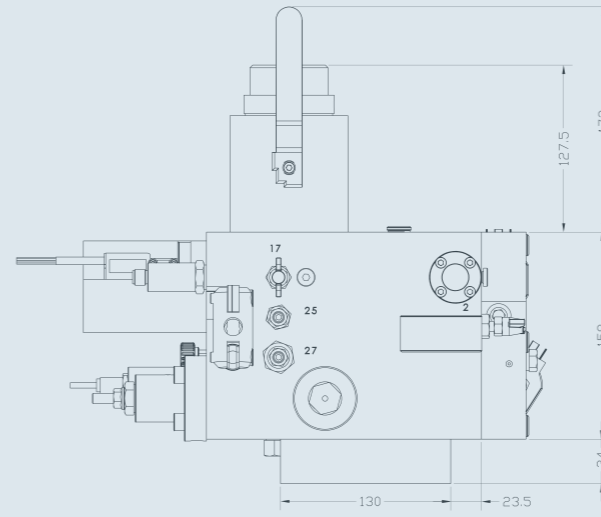
ELEKTRONİK
POMPA ÜNİTESİ**Teknik Özellikler**

Tip	Debi Aralığı (lt/dk)	Sıcaklık Aralığı (°C)	Basınç Aralığı (Bar)
HSe700	250 - 700	10 - 60	10 - 45

Alüminyum Gövde / Viskozite: cSt40°C - 25-68

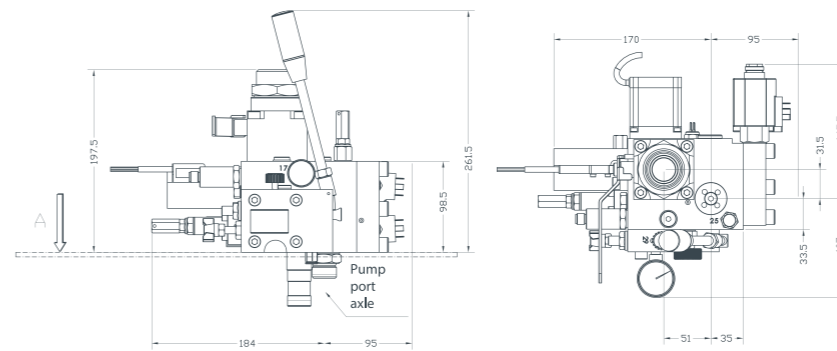

HSe100

**Teknik Özellikler**

Alüminyum Gövde / Viskozite: cSt40°C - 25-68

Tip	Debi Aralığı (lt/dk)	Sıcaklık Aralığı (°C)	Basınç Aralığı (Bar)
HSe100	8 - 125	10 - 60	10 - 75

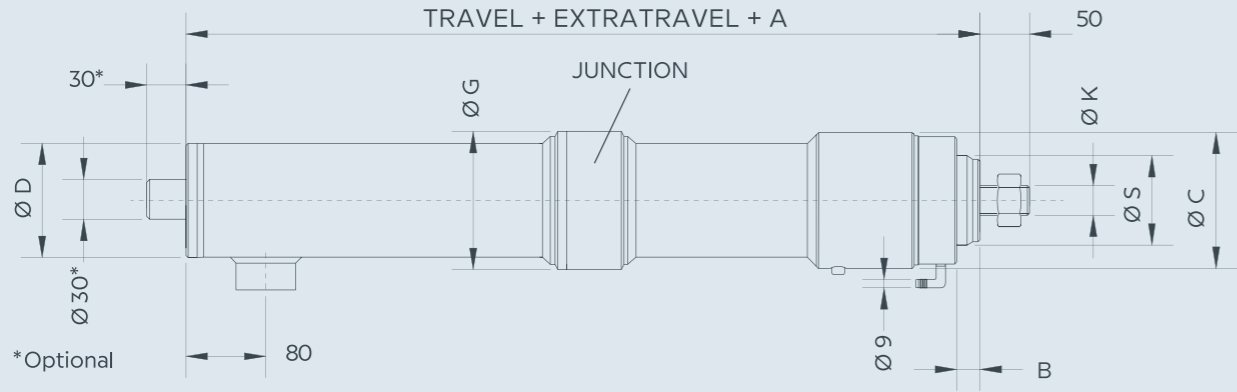

SL Piston Özellikleri

Küçük Boyut
Düşük Yağ Miktarı

Ölçüler: mm

Piston Tipi (mm)		Ölçüler (mm)					
Ø S	Kalınlık	A	B	Ø C	Ø D	Ø G	Ø K
80	5-7.5-12	200	23	126	101.6	130	M30
90	5-7.5-12	200	23	137	114.3	139	M30
100	5-7.5-12	200	23	157	133	159	M30

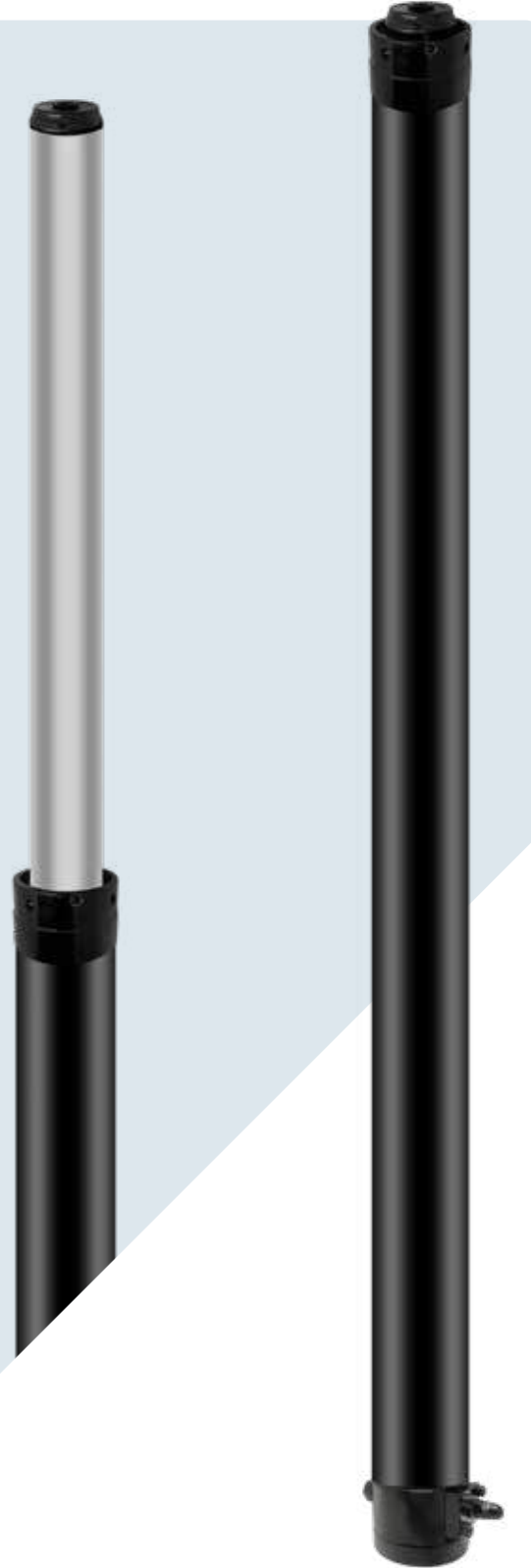
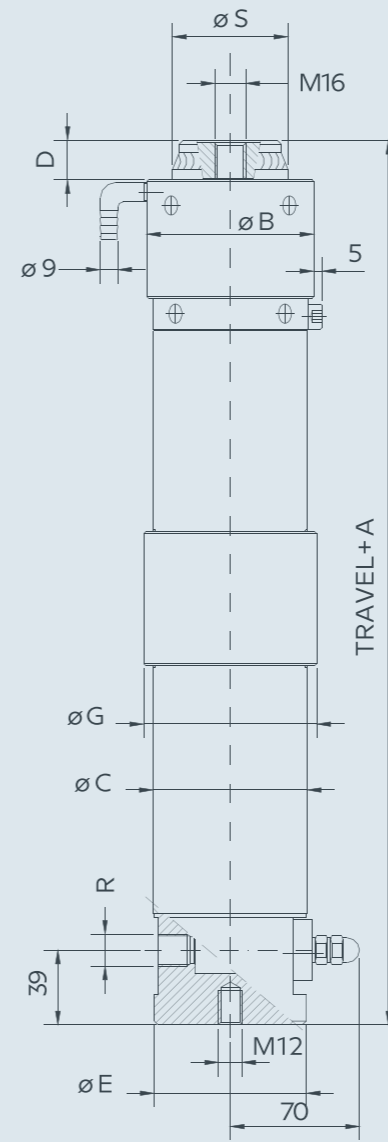

Home Piston (Ev Tipi) Özellikleri

Küçük Boyut
Düşük Yağ Miktarı:
Piston Tabanına Entegre Emniyet Valfi

Ölçüler: mm

Piston Tipi Ø S (mm)	A	B	C	D	E	G	R
60	262	87	80	20	79	96	G 1/2
70	262	100	90	20	89	106	G 1/2

STANDART PİSTON

TELESKOPIK PİSTON

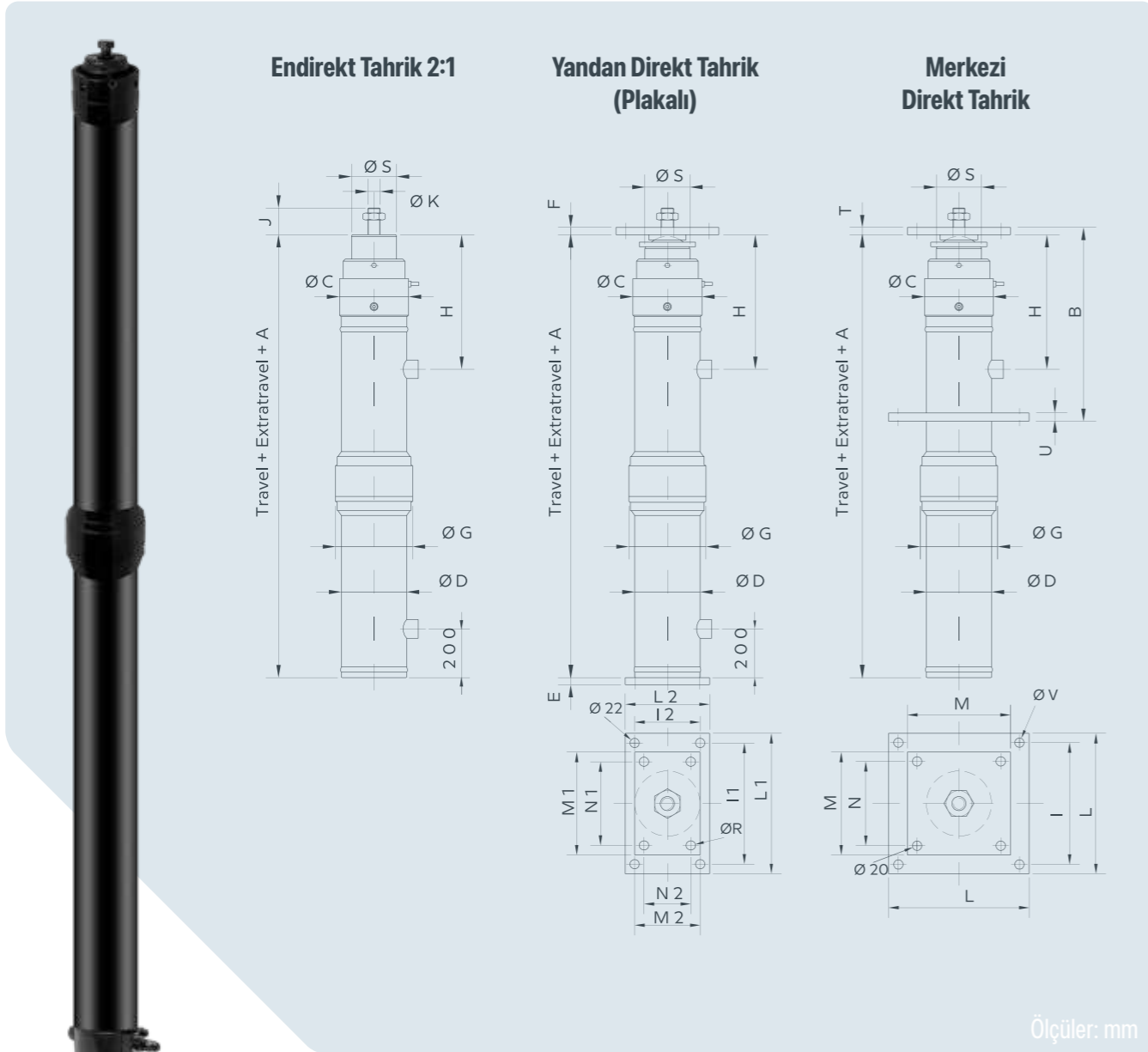

Ölçüler: mm

Rif ØS	Ölçüler (mm)																						
	A	A1	B	ØC	ØD	E	F	ØG	H	ØK	J	I	I1xI2	L	L1xL2	M	M1xM2	N	N1xN2	ØR	T	U	ØV
60	262	262	560	114	101,6	20	20	130	345	M30	45	200	250x80	240	300x130	240	250x150	200	200x100	20	15	20	20
70	262	262	560	114	101,6	20	20	130	345	M30	45	200	250x80	240	300x130	240	250x150	200	200x100	20	15	20	20
80	272	272	560	132	114,3	20	20	139	355	M30	45	260	250x120	300	300x170	300	250x150	260	200x100	20	15	20	20
90	272	272	560	150	133	20	20	159	355	M30	45	260	250x120	300	300x170	300	250x150	260	200x100	20	15	20	20
100	272	272	560	157	139,7	20	20	168	355	M30	45	260	250x120	300	300x170	300	250x150	260	200x100	20	15	20	20
110	282	282	600	168	159	25	20	193	360	M30	45	360	350x160	400	400x210	300	250x150	260	200x100	20	20	30	20
120	290	290	600	177	159	25	20	193	368	M30	45	360	350x160	400	400x210	300	250x150	260	200x100	20	20	30	20
130	285	285	600	202	177,8	25	20	218	388	M30	50	360	350x160	400	400x210	300	250x150	260	200x100	20	20	30	20
150	325	325	600	218	193,7	25	25	242	393	M30	55	360	350x200	400	400x250	300	300x200	260	250x150	22	25	30	20
180	380	380	600	270	244,5	25	25	325	423	M30	55	460	400x230	500	450x280	300	300x200	260	250x150	22	25	40	20
200	380	380	600	298	273	25	30	375	415	M30	70	460	400x270	500	450x320	400	400x300	360	350x250	24	30	40	20
230	458	488	750	323	298,5	30	30	383	500	M30	/	520	450x300	600	500x350	400	400x300	360	350x250	24	30	40	32
280	555	585	750	405	355,6	30	35	/	530	M45	70	520	550x360	600	600x410	500	500x400	460	450x350	26	35	45	32

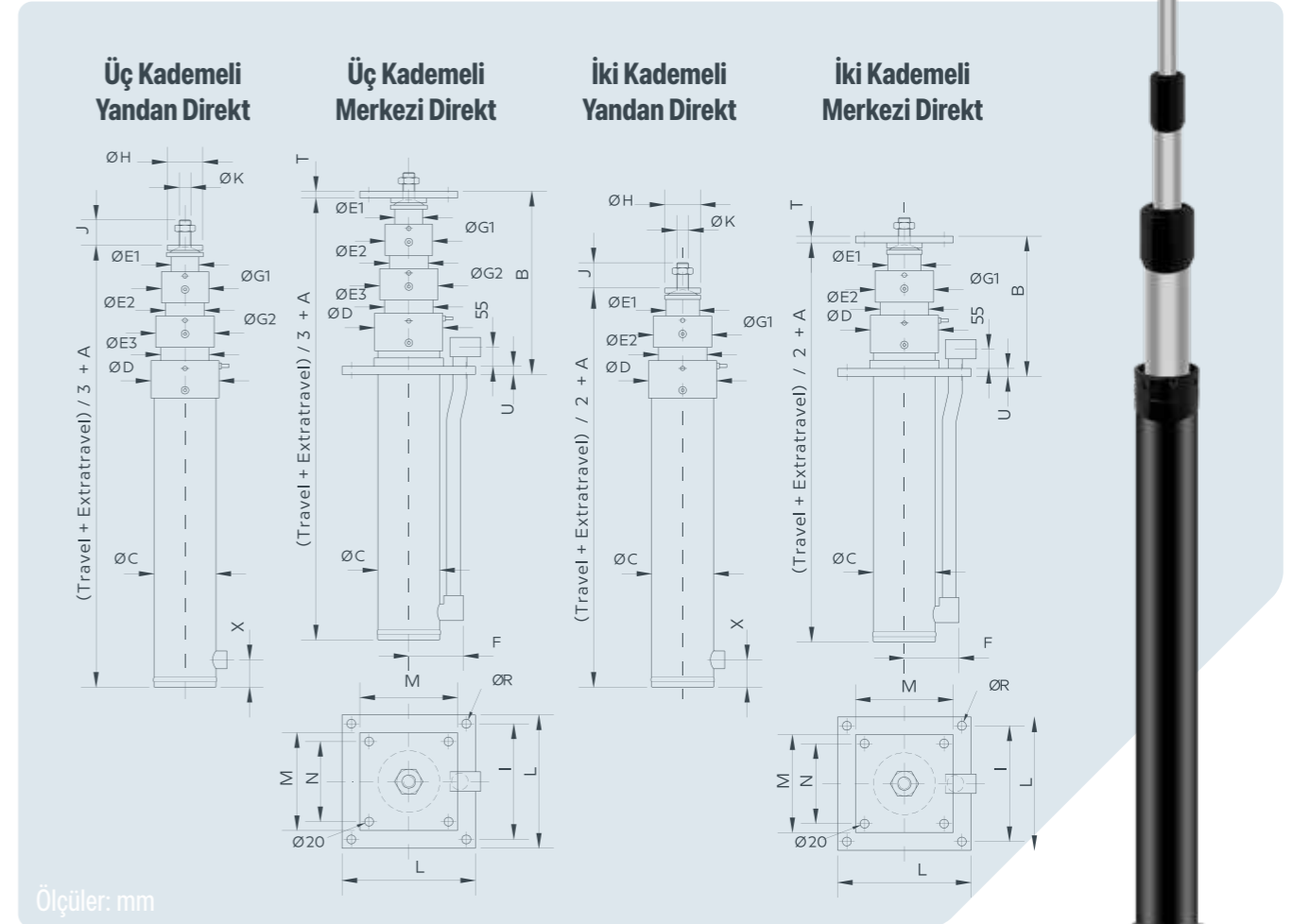

Ölçüler: mm

Kademe Sayısı	Piston Tipi	Ölçüler (mm)																				
		A	B	ØC	ØD	ØE1	ØE2	ØE3	F	ØG1	ØG2	ØH	ØK	J	I	L	M	N	ØR	T	U	X
TWO	46/2	425	365	80	100	35	55	/	110	74	/	70	M16	53	250	300	240	200	20	15	20	50
	60/2	578	380	100	106	48	70	/	120	83	/	85	M20	53	250	300	240	200	20	15	20	50
	78/2	555	420	130	150	64,5	89	/	140	/	/		M30		310	420	240	200	20	15	25	50
	85/2	555	420	140	160	70	98	/	145	116	/	100	M30	53	310	420	240	200	20	15	25	50
	103/2	630	450	165	190	85	118	/	160	137	/	100	M30	52	310	420	300	260	20	20	25	55
	120/2	670	460	190	220	97	140	/	175	161	/	100	M30	52	370	500	300	260	24	20	30	60
	141/2	750	480	229	254	120	160	/	205	188	/	150	M30	54	370	500	300	260	24	25	35	65
	170/2	840	530	273	300	146	190	/	230	215	/	150	M30	54	450	600	300	260	24	25	40	70
	205/2	910	560	324	350	180	228	/	255	256	/	200	M30	57	500	600	360	320	24	30	45	70
	THREE	58/3	680	520	120	135	35	55	76	140	74	96	70	M16	53	250	300	240	200	20	15	20
75/3		735	550	150	170	48	70	98,5	150	89	118	85	M20	53	310	420	240	200	20	15	25	55
98/3		835	585	190	215	64,5	89	130	170	106	149	100	M30	42	310	420	240	200	20	20	25	55
107/3		855	585	210	240	70	98	140	185	116	161	100	M30	53	370	500	240	200	24	20	30	60
127/3		955	660	245	280	85	118	165	200	137	188	100	M30	52	370	500	300	260	24	20	35	65
127/3 LV		975	680	245	280	85	118	165	200	137	188	100	M30	52	370	500	300	260	24	20	35	65
150/3		1020	680	298	325	97	140	197	240	161	215	100	M30	54	450	600	300	260	24	25	40	70
150/3 LV		1040	700	298	325	97	140	197	240	161	215	100	M30	54	450	600	300	260	24	25	40	70
176/3		1115	715	355	380	120	160	230	265	188	256	150	M30	54	500	600	300	260	24	25	45	75
176/3 LV		1135	735	355	380	120	160	230	265	188	256	120	M30	54	500	600	300	260	24	25	45	75

**Dalgıç Tip Vidalı
Hidrolik Pompa**

- Hidrolik asansör ünitelerinde ana güç kaynağı olarak kullanılır; yüksek debi kapasitesi(900 L/dk), minimum ses seviyesi ve titreşimsiz çalışma performansı ile konforlu sürüş sağlayan yüksek verimlilik gereksinimlerini karşılar.

**Basınç
Sensörleri**

- Ayarlanabilir Basınç Anahtarı
- Açık - Kapalı ve Çift Kontak Entegre
- Pompanın basıncını kontrol ederek normal çalışmasını sağlar.



Çalışma Gerilimi	Maks. Çalışma Akımı	Basınç Aralığı	Maksimum Darbe Sayısı
AC110V, AC220V, DC12V, DC24V,	500 mA	15-145psi, (0,1-1,0MPa)	200 Döngü/Dk.

**Hidrolik
Piston
Keçe
Takımları**

- Piston ile silindir arasındaki sızdırmazlığı sağlayan önemli bir parçadır. Hidrolik yağın sızmasını önleyerek sistem basıncını korur.
- Hidrolik sistemin verimli ve uzun ömürlü çalışmasına katkı sağlar. Aşınmış keçeler, yağ kaçaqlarına ve performans kaybına neden olur.

**Hidrolik Yağ
Tank Isıtıcı**

- 70-500W Güç / Doğrudan ısıtma ile ortamın ön ısıtılması
- +40°C kapatma sıcaklığına sahip entegre termostat
- -20°C'ye kadar sıcaklığa dayanıklı
- Temas eden parçalar 1.4571 paslanmaz çelikten

**Submersible
(Dalgıç
Tip Motor)**

- 1,5 - 60 kW güç aralığına sahip olan bu motor grubu; sessiz çalışma ve maksimum soğutma verimliliği sağlamak amacıyla doğrudan hidrolik yağ tankı içerisinde çalışacak şekilde tasarlanmıştır.

**Hidrolik Yağ Transfer
Pompası**

- Sistem performansını korur, yüksek viskoziteli hidrolik yağların asansör tanklarına tahliyesini ve filtrasyon sürecini kolaylaştırır.

Piston Anahtarları

- Ayarlanabilir çene özelliği ile piston montajında ve keçe değişiminde kullanılan, piston ölçü aralığına göre ebat değişiklikleri bulunan özel anahtarlar.

**Hidrolik Asansör
Fren Test Seti**

- Hidrolik asansörlerin fren sistemlerini test etmek ve halat kopma simülasyonu yapmak için kullanılır.

Soft Stop Valfi

- Hidrolik asansör yumuşak durdurma sistemi, asansör kabinini durmadan önce kademeli olarak yavaşlatarak sarsıntıları ortadan kaldırır ve yumuşak, konforlu ve hassas bir iniş sağlar

Micro Seviyeleme Ünitesi

- Yüksek kapasiteli sistemlerde, kabinin kat hizasından sapması durumunda ana motoru devreye sokmadan, düşük enerji tüketimiyle hassas yeniden seviyeleme yaparak konfor ve verimlilik sağlar.

**Pulsasyon
Sönümleyici
(Susturucu)**

- Görev:**
- Gürültü azaltma
 - Sistem ömrü artırma

Basınç Dayanımı	Bağlantı
50 Bar	½" - 1"

Fittings Seti

- Küresel vana, el pompası, titreşim sönümleyici ve bobin koruyuculardan oluşan temel bağlantı seti

Soğutucular

- Yüksek trafikli asansörlerde yağ ısındığında akışkanlığı (viskozitesi) değişir, bu da asansörün katlarda durma hassasiyetini bozar. Bu soğutucu, fanlı yapısıyla yağı soğutarak konforlu ve güvenli bir sürüş sağlar.



YARIM ASIRLIK YARIM ASIRLIK MİRAS, GELECEK İÇİN TASARLANDI. GELECEK İÇİN TASARLANDI.

MRL MOTORLAR (DİŞLİSİZ)

Avrasya x CEGi: Asansör Teknolojisinde Mükemmeliyet

Resmi Türkiye distribütörü olarak Avrasya; temelleri 1960'lara dayanan, İspanya'nın öncü motor üreticisi CEGi markasını yeniden sektöre sunmaktan gurur duyar. Yarım asırlık tecrübeyi en ileri inovasyonlarla birleştiren CEGi; yeni kurulumlar, modernizasyon projeleri ve ev tipi asansörler (homelift) için ideal, yüksek performanslı yeni nesil dişlisiz (gearless) makineler sunmaktadır.

Standart ürün yelpazemizin ötesinde, projenizin özel ihtiyaçlarına uygun terzi usulü mühendislik çözümleri sağlıyoruz.

Asansör Direktifi 2014/33/AB ve EN81-20 ve EN81-50 hükümlerine uygun kalıcı mıknatıslı senkron motor.

Sessiz ve uygun maliyetli motorlar, enerji tasarruflu, minimum bakım gerektiren ve yağlama gerektirmeyen özelliklere sahiptir.

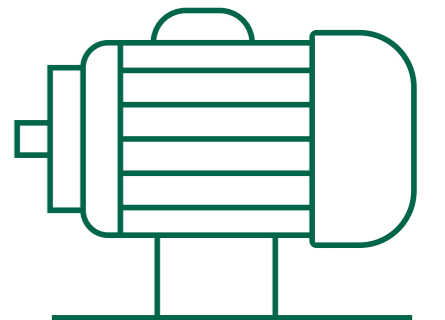

ACT MICRO BELT C



Bir makineden daha fazlası, tam bir modernizasyon çözümü.

- Kompakt. Sessiz. Verimli.
- Maksimum konfor ve güvenilirlik.
- Zahmetsiz modernizasyonu keşfedin.
- Size özel uyumlu alternatifiniz: Hızlı, uyumlu ve kurulumu kolay.

Teknik Özellikler*

m/s	Ø mm	No.	kg
0,63 - 1 - 1,6	100	3*	225 - 1250

Konfigürasyonlar ve özel çözümler için bize danışın.

MAXI ACT

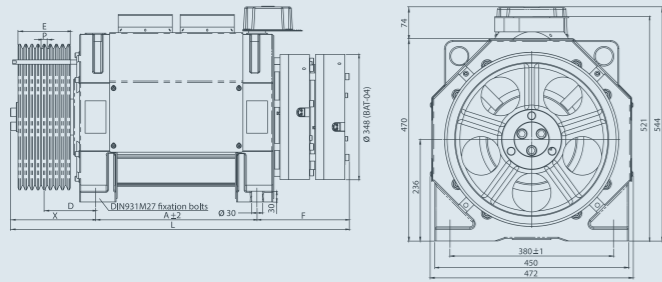

Ölçüler

Model	Fren	A	L	F	kg
		mm	mm	mm	
Maxi ACT 200	BAT-03	298	548 + X	250	505
Maxi ACT 250	BAT-03	348	598 + X	250	545
Maxi ACT350	BAT-03	448	704 + X	250	625
Maxi ACT 350	BAT-04	448	704 + X	256	660
Maxi ACT 400	BAT-04	498	754 + X	256	700

Kasnak

Ø	Kanal	Kablo	E	D	P	X
			mm	mm	mm	mm
320	10	8	155	148	15	236
400	6	10	145	143	17	236
400	8	10	145	143	17	236
400	9	10	145	143	15	236
400	10	10	184	162	17	255
520	6	12	145	143	20	236

ACT

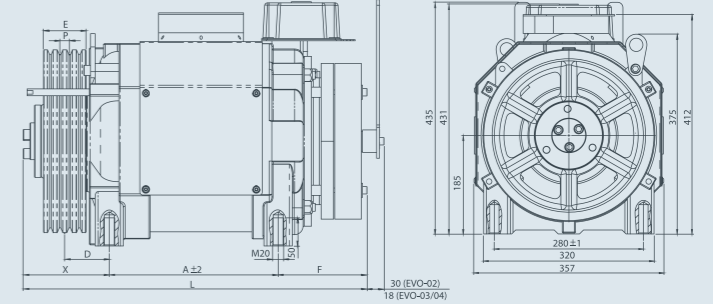
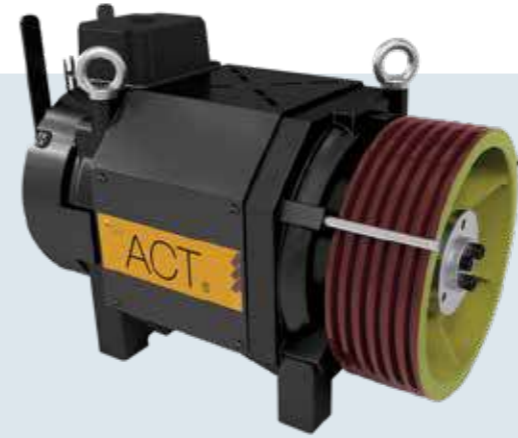

Ölçüler

Model	Fren	A	L	F	kg
		mm	mm	mm	
ACT 120	EVO-02	218	375 + X	157	215
ACT 160	EVO-02	258	415 + X	157	235
ACT 200	EVO-02	298	455 + X	157	260
ACT 200	EVO-03	298	465 + X	167	280
ACT 240	EVO-03	338	505 + X	167	300
ACT 320	EVO-03	418	585 + X	167	330
ACT 360	EVO-03	458	625 + X	167	340
ACT 360	EVO-04	458	647 + X	189	350
ACT 400	EVO-04	498	687 + X	189	360

Kasnak

Ø	Kanal	Kablo	E	D	P	X
			mm	mm	mm	mm
320	4	8	75	78	17	152
320	6	8	109	95	17	165
320	8	8	109	95	13	165
320	10	8	155	118	15	196
400	4	10	80	80,5	17	152
400	6	10	120	100,5	17	165

ACT C

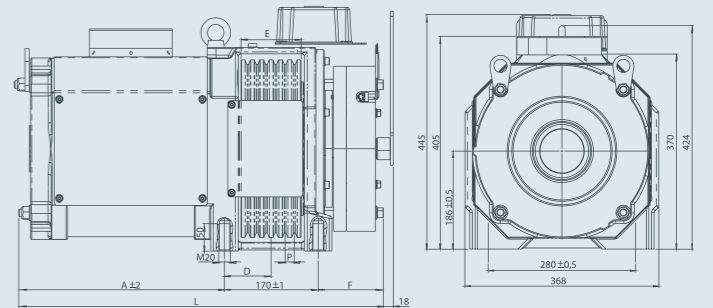

Ölçüler

Model	Fren	A	L	F	kg
		mm	mm	mm	
ACT 120	EVO-02	254	532	108	230
ACT 160	EVO-02	294	572	108	250
ACT 200	EVO-03	334	622	118	285
ACT 240	EVO-03	374	662	118	310
ACT 320	EVO-03	454	742	118	340

Kasnak

Ø	Kanal	Kablo	E	D	P
			mm	mm	mm
240	7	6,5	94	77	12
240	9	6,5	114	87	12
240	10	6,5	114	87	11
320	4	8	75	67,5	17
320	6	8	109	85	17
320	8	8	109	85	13

MINI ACT

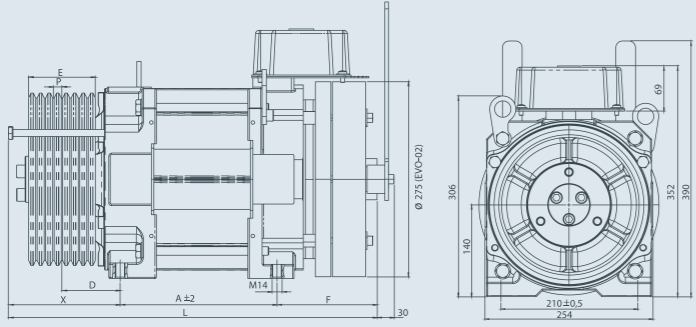

Ölçüler

Model	Fren	A	L	kg
		mm	mm	
70	EVO-01	153	153 + F + X	100
100	EVO-01	187	187 + F + X	115
130	EVO-01	221	221 + F + X	125
170	EVO-01	255	255 + F + X	135
170	EVO-02	255	255 + F + X	140
200	EVO-02	289	289 + F + X	150
240	EVO-02	323	323 + F + X	165

Kasnak

Ø	Kanal	Kablo	E	D	P	X
			mm	mm	mm	mm
210	5	6,5	69	74,5	12	146
210	7	6,5	92	81	12	146
210	9	6,5	116	93	12	154
240	5	6,5	70	70	12	146
240	7	6,5	94	82	12	159
240	9	6,5	114	92	12	159

MICRO ACT

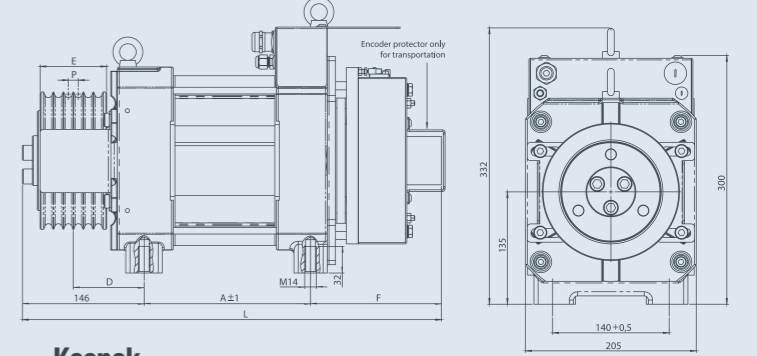

Ölçüler

Model	Fren	A	L	kg
		mm	mm	
Micro ACT 60	2x125 Nm	140	286 + F (60)	80
Micro ACT 120	2x125 Nm	200	346 + F (120)	95
Micro ACT 180	2x225 Nm	260	376 + F (180)	120
Micro ACT 210	2x250 Nm	290	406 + F (210)	135

Kasnak

Ø	Kanal	Kablo	E	D	P
			mm	mm	mm
120	5	6,5	74	82	10
120	6	6,5	74	82	10
160	5	6,5	56	73	10
160	6	6,5	66	78	10
160	5	8,1	66	78	12
160	6	8,1	80	85	12

MINI ACT C

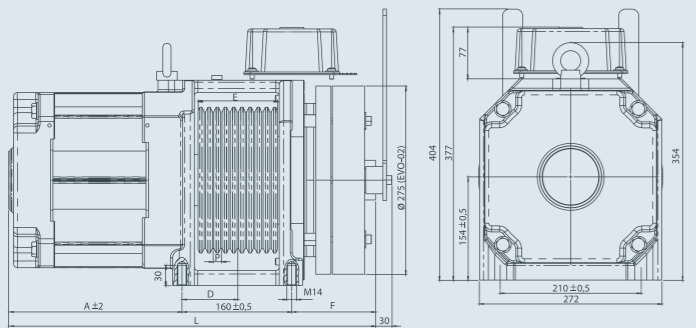

Ölçüler

Model	Fren	A	L	kg
		mm	mm	
70	EVO-01	185	345 + F	110
100	EVO-01	219	379 + F	123
130	EVO-01	253	413 + F	133
170	EVO-01	287	447 + F	143
170	EVO-02	287	447 + F	148
200	EVO-02	321	481 + F	158
240	EVO-02	355	515 + F	173

Kasnak

Ø	Kanal	Kablo	E	D	P
			mm	mm	mm
210	5	6,5	69	61,5	12
210	7	6,5	92	68	12
210	9	6,5	116	80	12
240	5	6,5	70	57	12
240	7	6,5	94	69	12
240	9	6,5	114	79	12

MICRO ACT C

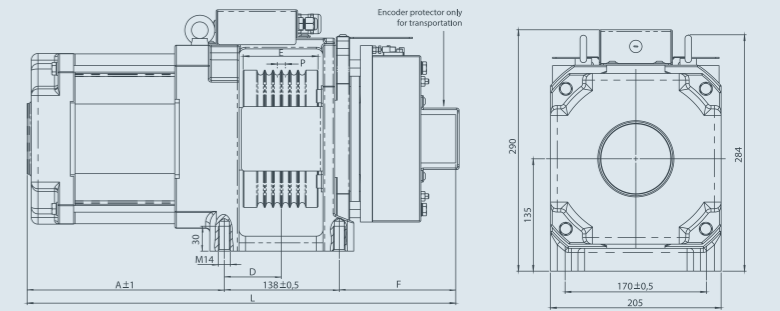

Ölçüler

Model	Fren	A	L	kg
		mm	mm	
Micro ACT 60 P	2x125 Nm	170	315 + F (60)	85
Micro ACT 120 P	2x125 Nm	237	375 + F (120)	100
Micro ACT 180 P	2x225 Nm	297	435 + F (180)	120
Micro ACT 210 P	2x250 Nm	327	465 + F (210)	135

Kasnak

Ø	Kanal	Kablo	E	D	P
			mm	mm	mm
120	5	6,5	74	59	10
120	6	6,5	74	59	10
160	5	6,5	92	69	10
160	6	6,5	92	69	10
160	5	8,1	92	69	12
160	6	8,1	92	69	12

GÜVENLİK VE İSTİKRARIN OMURGASI

KARKASLAR

Asansör karkasları, kabinin güvenli hareketini sağlayan ve ana taşıyıcı yapıyı oluşturan, asansör sistemlerinin en kritik aksamları arasındadır. Dayanıklı çelik konstrüksiyondan imal edilen karkas sistemlerimiz; sarsıntısız, dengeli ve uzun ömürlü bir asansör işletimi sağlamada hayati bir rol oynar.

Avrasya olarak sunduğumuz karkas çözümleri şu özelliklerle öne çıkmaktadır:

- Yüksek gerilme direnci ve hassas üretim.
- Uluslararası güvenlik standartlarına tam uyum.
- Uzatılmış servis ömrü ve maksimum dayanıklılık.

Farklı proje gereksinimlerini karşılamak üzere geliştirilen ürünlerimiz, kolay kurulum ve en yüksek performans için tasarlanmıştır. Modern asansör sistemleriyle uyumlu karkaslarımız, hem yeni kurulumlar hem de modernizasyon projeleri için güvenilir ve sürdürülebilir çözümler sunar.

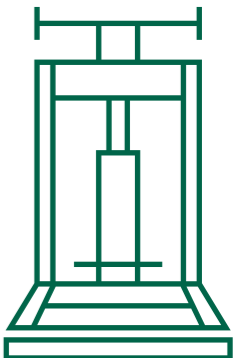

AHF - 320 Karkas Modeli, 320 kg taşıma kapasitesi ve 2:1 askı sistemi ile düşük ve orta ölçekli asansör projeleri için optimize edilmiş güvenilir bir çözümdür.

0,15–0,25 m/sn hız aralığında dengeli ve konforlu bir hareket sunan model, sağlam çelik yapısı sayesinde uzun ömürlü ve güvenli kullanım sağlar.

Kompakt ölçüleri, esnek kuyu uyumluluğu ve kolay montaj avantajı ile verimli, ekonomik ve dayanıklı bir karkas çözümü sunar.



Model	AHF - 320
Süspansiyon Oran	2:1
Nominal Yük (Max.)	320 kg
Kabin Ağırlığı (Max.)	300 kg
Kabin Karkas Ağırlığı	145 kg
Nominal Hız	0.15 - 0.25 m/s
Minimum Kuyu Dibi Derinliği	200 mm
Minimum Kuyu Üst Boşluğu	2800 mm
Maks. Toplam Kabin Yüksekliği	2350 mm
Kılavuz Ray Arası Mesafe (Min.)	600 - 700 mm
Kasnak Çapı	320 mm
Kılavuz Ray Tipi	9 mm
Halat Çapı	6.5 - 8 mm
Halat Sayısı	4 adet



AHF/S 320 Karkas Modeli, 320 kg taşıma kapasitesi ve kompakt yapısıyla düşük ve orta katlı asansör projeleri için ideal bir çözümdür.

0,15–0,25 m/sn hız aralığında stabil ve güvenli bir performans sunan model, dayanıklı çelik konstrüksiyonu ve optimize edilmiş ağırlık dengesiyle uzun ömürlü kullanım sağlar.

Minimum **2400 mm** kat yüksekliği ve **2200 mm** dış taşıma kapasitesi ile farklı proje ihtiyaçlarına uyum sağlayan **AHF/S 320**, güvenlik, verimlilik ve montaj kolaylığı açısından öne çıkar.

Model	AHF/S - 320
Süspansiyon Oran	2:1
Nominal Yük (Max.)	320 kg
Kabin Ağırlığı (Max.)	250 kg
Kabin Karkas Ağırlığı	135 kg
Nominal Hız	0.15 - 0.25 m/s
Minimum Kuyu Dibi Derinliği	200 mm
Minimum Kuyu Üst Boşluğu	2400 mm
Maks. Toplam Kabin Yüksekliği	2200 mm
Kılavuz Ray Arası Mesafe (Min.)	500 - 600 mm
Kasnak Çapı	240 mm
Kılavuz Ray Tipi	9 mm
Halat Çapı	6.5 mm
Halat Sayısı	4 adet

AEF 480

ALF 630

AEF-480 Karkas Modeli, 480 kg taşıma kapasitesi ve **2:1** askı sistemi ile orta ölçekli asansör projeleri için yüksek performans sunan güçlü bir çözümdür.

0,63 m/sn hız kapasitesi sayesinde hızlı, dengeli ve konforlu bir kullanım sağlarken, sağlam çelik konstrüksiyonu ile uzun ömürlü ve güvenli bir yapı sunar. Geniş kuyu uyumluluğu ve esnek ölçü aralıkları sayesinde farklı projelere kolayca adapte olur.

Dayanıklılık, verimlilik ve yüksek performansı bir arada sunan **AEF-480**, modern asansör sistemleri için ideal bir karkas çözümdür.



Model	AEF - 480
Süspansiyon Oran	2:1
Nominal Yük (Max.)	480 kg
Kabin Ağırlığı (Max.)	450 kg
Kabin Karkas Ağırlığı	195 kg
Nominal Hız	0.63 m/s
Minimum Kuyu Dibi Derinliği	1000 mm
Minimum Kuyu Üst Boşluğu	3000 mm
Maks. Toplam Kabin Yüksekliği	2350 mm
Kılavuz Ray Arası Mesafe (Min.)	700 - 800 mm
Kasnak Çapı	320 - 400 mm
Kılavuz Ray Tipi	9 - 16 mm
Halat Çapı	6.5 - 8 mm
Halat Sayısı	4 adet



ALF - 630 Karkas Modeli, 630 kg taşıma kapasitesi ve **2:1** askı sistemi ile orta ölçekli asansör projeleri için yüksek performans sunan güçlü bir çözümdür.

0,63 m/sn hız kapasitesi sayesinde hızlı, dengeli ve konforlu bir kullanım sağlarken, sağlam çelik konstrüksiyonu ile uzun ömürlü ve güvenli bir yapı sunar. Geniş kuyu uyumluluğu ve esnek ölçü aralıkları sayesinde farklı projelere kolayca adapte olur.

Dayanıklılık, verimlilik ve yüksek performansı bir arada sunan **ALF - 630**, modern asansör sistemleri için ideal bir karkas çözümdür.

Model	ALF - 630
Süspansiyon Oran	2:1
Nominal Yük (Max.)	630 kg
Kabin Ağırlığı (Max.)	550 kg
Kabin Karkas Ağırlığı	250 kg
Nominal Hız	0.63 m/s
Minimum Kuyu Dibi Derinliği	1000 mm
Minimum Kuyu Üst Boşluğu	3000 mm
Maks. Toplam Kabin Yüksekliği	2350 mm
Kılavuz Ray Arası Mesafe (Min.)	800 mm
Kasnak Çapı	400 mm
Kılavuz Ray Tipi	16 mm
Halat Çapı	10 mm
Halat Sayısı	4 adet

ALF 800

ALFD 1000

ALF - 800 Karkas Modeli, 800 kg taşıma kapasitesi ve **2:1** askı sistemi ile düşük ve orta ölçekli asansör projeleri için optimize edilmiş güvenilir bir çözümdür.

0,63 m/sn hız aralığında dengeli ve konforlu bir hareket sunan model, sağlam çelik yapısı sayesinde uzun ömürlü ve güvenli kullanım sağlar.

Kompakt ölçüleri, esnek kuyu uyumluluğu ve kolay montaj avantajı ile verimli, ekonomik ve dayanıklı bir karkas çözümü sunar.



Model	ALF - 800
Süspansiyon Oran	2:1
Nominal Yük (Max.)	800 kg
Kabin Ağırlığı (Max.)	750 kg
Kabin Karkas Ağırlığı	300 kg
Nominal Hız	0.63 m/s
Minimum Kuyu Dibi Derinliği	1200 mm
Minimum Kuyu Üst Boşluğu	3000 mm
Maks. Toplam Kabin Yüksekliği	2350 mm
Kılavuz Ray Arası Mesafe (Min.)	800 mm
Kasnak Çapı	400 mm
Kılavuz Ray Tipi	16 mm
Halat Çapı	10 mm
Halat Sayısı	4 adet



ALFD 1000, orta ve yüksek kapasiteli asansör sistemleri için tasarlanmış, dayanıklılığı ve teknik uyumluluğu ile öne çıkan bir asansör kabin karkası modelidir.

Özellikle **1000 kg** taşıma kapasitesine sahip projeler için optimize edilen bu model, mühendislik detaylarıyla güvenli bir dikey taşıma çözümü sunar.

Model	ALFD - 1000
Süspansiyon Oran	2:1
Nominal Yük (Max.)	1000 kg
Kabin Ağırlığı (Max.)	1250 kg
Kabin Karkas Ağırlığı	400 kg
Nominal Hız	0.63 m/s
Minimum Kuyu Dibi Derinliği	400 mm
Minimum Kuyu Üst Boşluğu	3000 mm
Maks. Toplam Kabin Yüksekliği	2350 mm
Kılavuz Ray Arası Mesafe (Min.)	800 mm
Kasnak Çapı	400 mm
Kılavuz Ray Tipi	9 - 16 mm
Halat Çapı	10 mm
Halat Sayısı	4 + 4 adet

MODÜLER KANATLI KAPI OPERATÖRLERİ

Kapınız geleceğe otomatik açılsın.

Abrito, Avrasya Asansör tarafından geliştirilen ve manuel (yarı otomatik) asansör kapılarını tam otomatik kapı sistemlerine dönüştüren yenilikçi bir çözümdür.

Mevcut kapı sistemlerini değiştirmeye gerek kalmadan modernize eden **Abrito**, asansörlerde konfor, güvenlik ve kullanım kolaylığını üst seviyeye taşır.

Ürün Özellikleri	ABR 100	ABR 250	ABR 500
Sesli Uyarı ¹	✓	✓	✓
Görsel Uyarı ²	✓	✓	✓
Butonlu Geçiş ³	✓	✓	✓
Sensörlü Geçiş ⁴		✓	✓
Şifreli Erişim ⁵		✓	✓
Uzaktan Kontrol ⁶			✓

Uygulama Alanları:

- Dairesel Açılan Bütün Kapılarda Uygulanabilir.
- Kanat Ağırlığı Maksimum: 180 kg kadar Kullanılabilir.
- Kapı Genişliği: 60 cm – 110 cm aralığındaki Kapılar için uygulanır.
- Çalışma Voltajı 220 Volt.
- Çalışma Sıcaklığı -30 / +50 Derece

Genel Özellikler:

- Sağ / Sol Kullanıma Uygun
- Kilit Çıkışı Mevcut
- Işıklı Uyarı
- Sesli İkaz
- Fotosel Çıkışı
- Ayarlanabilir Hız
- Ayarlanabilir Tork Ayarı
- Akıllı Ekran (Kolay Ayarlama için)
- Çift Yönlü Sıkışma Algılama Özelliği
- Rüzgar Basınç Algılama
- Sıkışma Algılama Özelliği
- Otomatik Tanıma

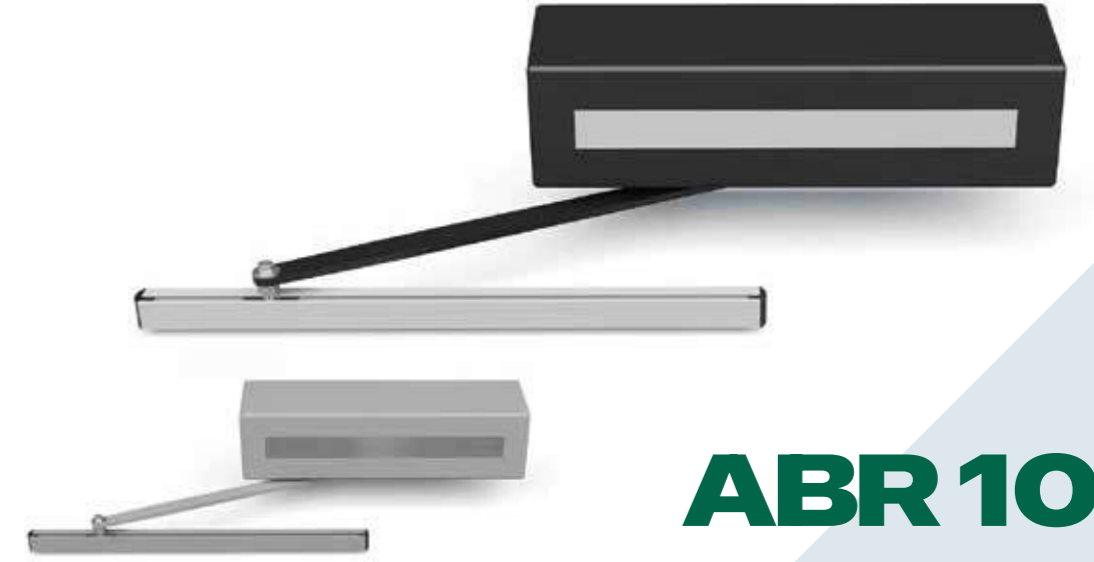

ABR 100

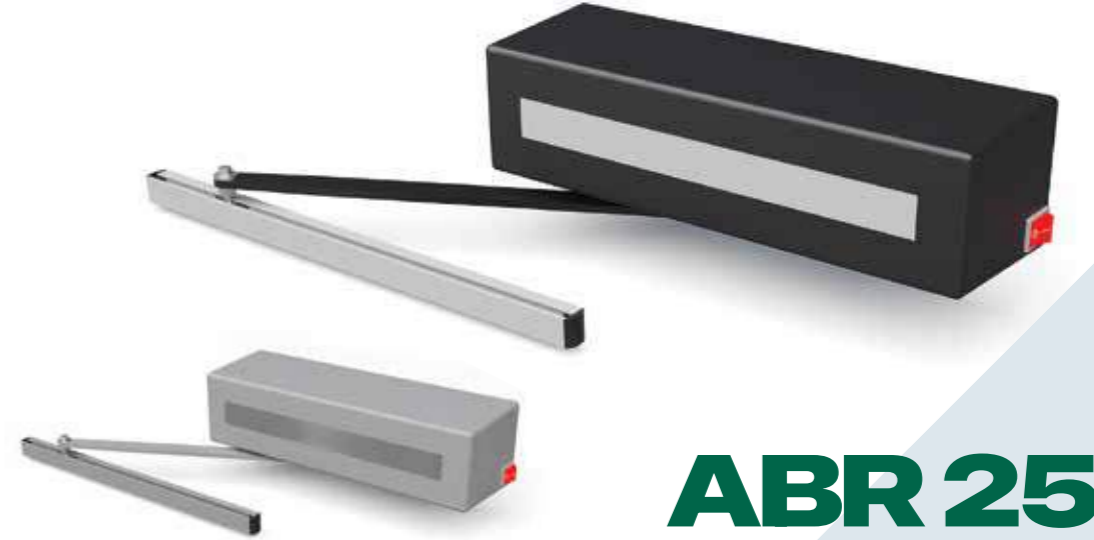

ABR 250

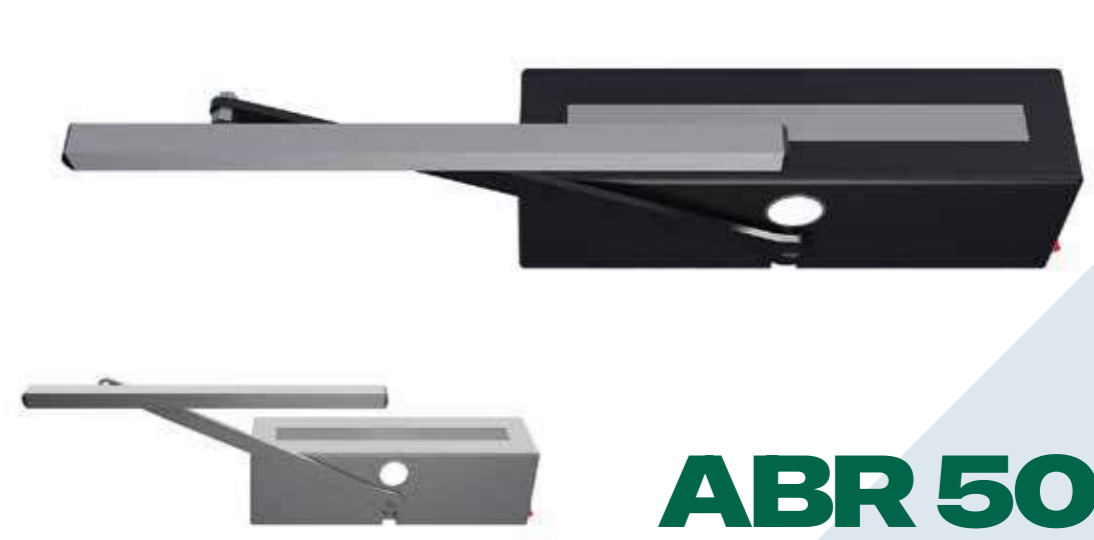

ABR 500

NORD

KATALOĞU İNCELEMEK İÇİN
LÜTFEN KAREKOD'U
OKUTUN.



AVRASYA

ASANSÖR MALZEMELERİ TİC. LTD. ŞTİ.

+90 212 582 91 13
+90 212 679 47 36

info@avrasyaasansor.com
www.avrasyaasansor.com

İstanbul
TÜRKİYE

PLEASE SCAN THE QR CODE
TO VIEW OUR CATALOG
IN ENGLISH.

